

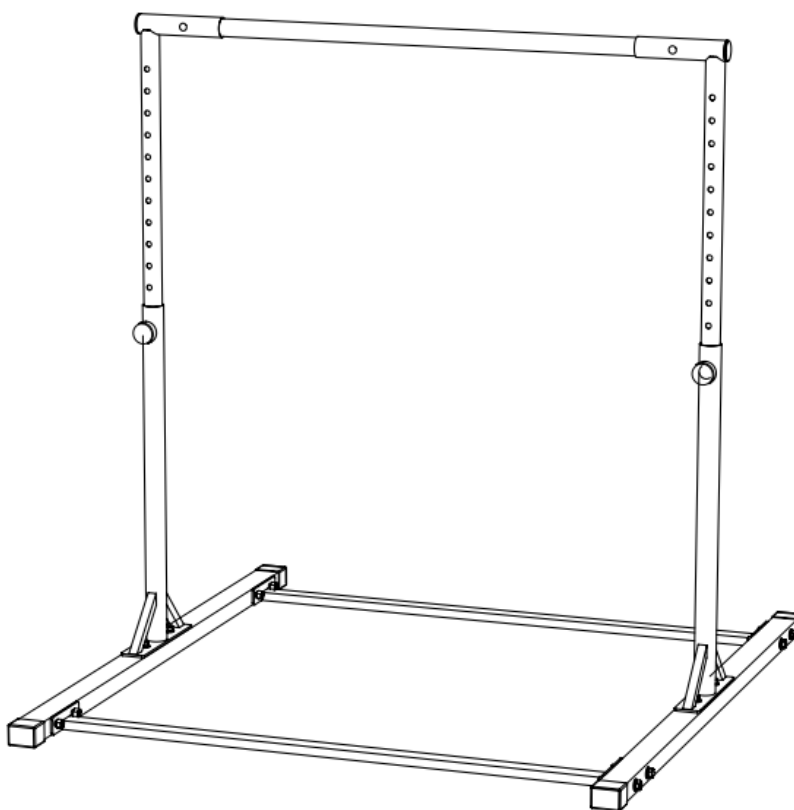

Gymnastická bradla MASTER

MAS-C040



Návod na použití

Děkujeme vám za zakoupení produktu naší společnosti. Abyste se ujistili, že jej můžete používat správně a bezpečně, přečtěte si pozorně tento návod a dobře jej uschovejte.





- Tento stroj je určen pouze pro domácí použití. Stroj není určen pro komerční účely a vyšší výkonnostní zatížení.
- Nesprávné používání (jako např. nadměrné cvičení, prudké pohyby bez rozcvičení, špatné nastavení), mohou poškodit vaše zdraví.
- Před začátkem cvičení, konzultujte váš zdravotní stav – srdeční systém, krevní tlak, ortopedické problémy atd. se svým lékařem.
- Výrobce není zodpovědný za jakékoliv zranění, škodu nebo selhání způsobené použitím tohoto výrobku či špatným sestavením a údržbou stroje.



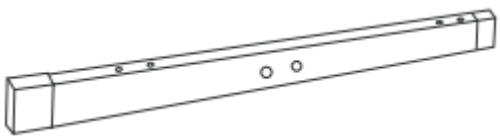

Důležité bezpečnostní informace

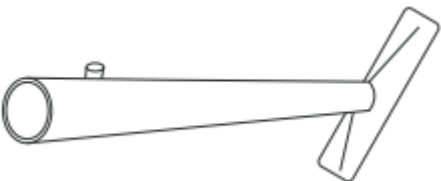
- * Maximální nosnost výrobku je 180 kg.
- * Používejte výrobek pouze na stabilním a rovném povrchu.
- * Chraňte jej před ohněm.
- * Přestaňte jej používat, když uslyšíte neobvyklý zvuk.

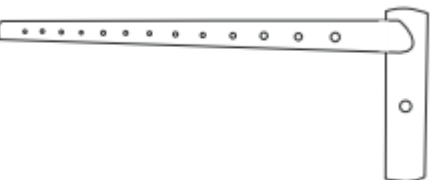
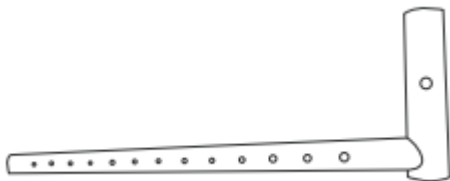
- * Pro sestavení požádejte někoho o pomoc.
- * Při sestavování dbejte na to, aby v okolí nebyly žádné děti.
- * Pravidelně kontrolujte dotažení šroubů.
- * Nebouchejte do výrobku tvrdými předměty.
- * K čištění nečistot nepoužívejte těkavé oleje, ani jiná organická rozpouštědla.
- * Nepoužívejte tento stroj na vlhkém místě.
- * Uložte jej na větraném místě.
- * K produktu nepřipevňujte lepidlo (například pásku, gumu atd.).
- * Před použitím proveďte zahřívací cvičení po dobu 5 až 10 minut.
- * Při používání tohoto stroje nenoste žádné šperky.
- * Při cvičení noste vhodné oblečení.
- * Nechejte kolem stroje volnou plochu minimálně 2 metry na všechny strany
- * Nepřetěžujte se. Udělejte si pauzu a dejte si trochu vody.
- * Těhotné ženy a fyzicky slabé osoby by neměly tento výrobek používat.
- * Při použití se ujistěte, že v okolí nejsou žádné osoby, mohlo by dojít ke zranění.
- * Pokud během cvičení ucítíte bolest, či jiné neobvyklé problémy, ihned zastavte cvičení a před pokračováním se poradte se svým lékařem.
- * Nenechávejte děti a domácí zvířata bez dozoru na stroji či v blízkosti
- * Tento stroj není hračka

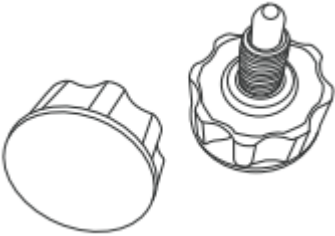
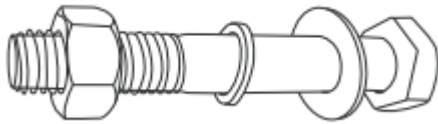
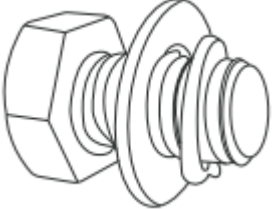
Seznam částí

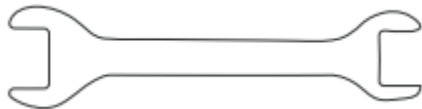
Č.		Popis	Množství
A		Spodní tyč	2
B		Horizontální spodní tyč	2
C		Svislá tyč	2
D		Dřevěné madlo	1
E1		Tyč pro nastavení výšky levá	1
E2		Tyč pro nastavení výšky pravá	1

F		Nastavovací šroub s pružinou	2
G		M12 X 80 šroub	8
H		M12 X 20 šroub	4
I		M8 X 55 šroub	2
J		Velký klíč	2
K		Malý klíč	1
L		Imbusový klíč	1

Nákres dílů

Níže naleznete nákres dílů. Můžete jej také použít pro kontrolu dílů. Pokud potřebujete nějaký náhradní díl, kontaktujte nás. Uveďte číslo dílů a požadovaný počet.

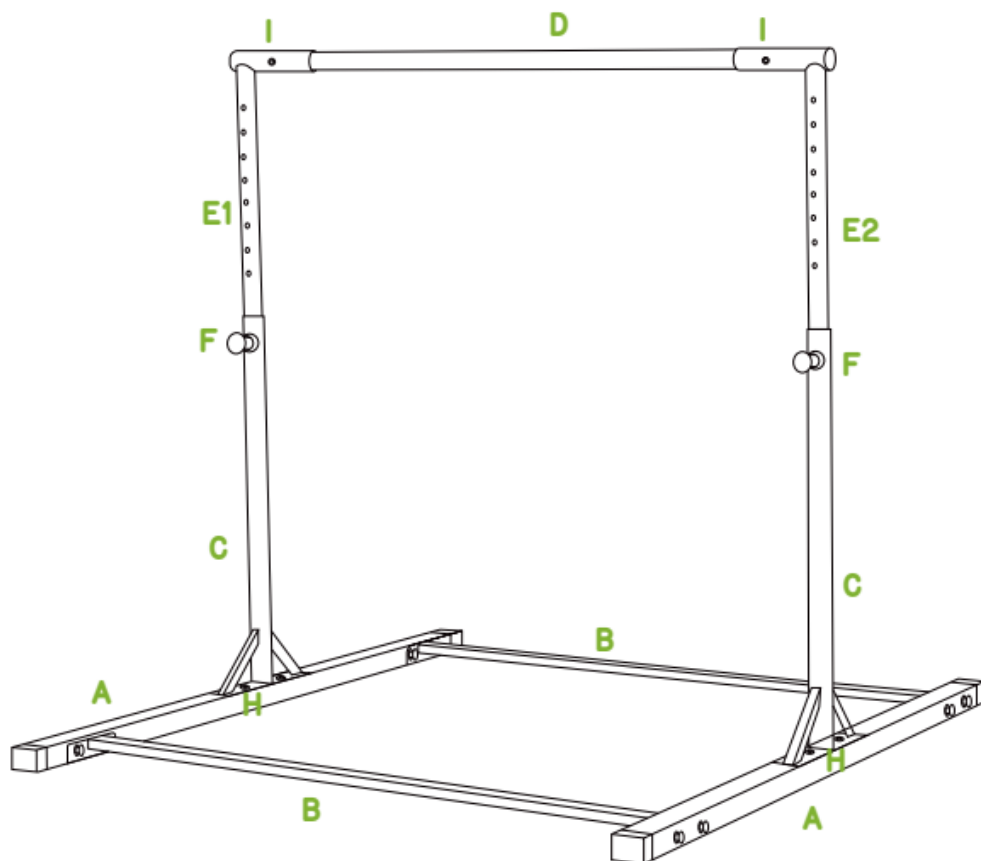

Složení výrobku

KROK 1:

Sestavte základnu. Propojte prosím horizontální spodní tyč (B) se spodní tyčí (A) způsobem uvedeným níže. V tomto kroku potřebujete: 2 x velký klíč (J), 8 x šrouby M12 x 80 (G).

2 x J
2 x A; 2 x B; 8 x G

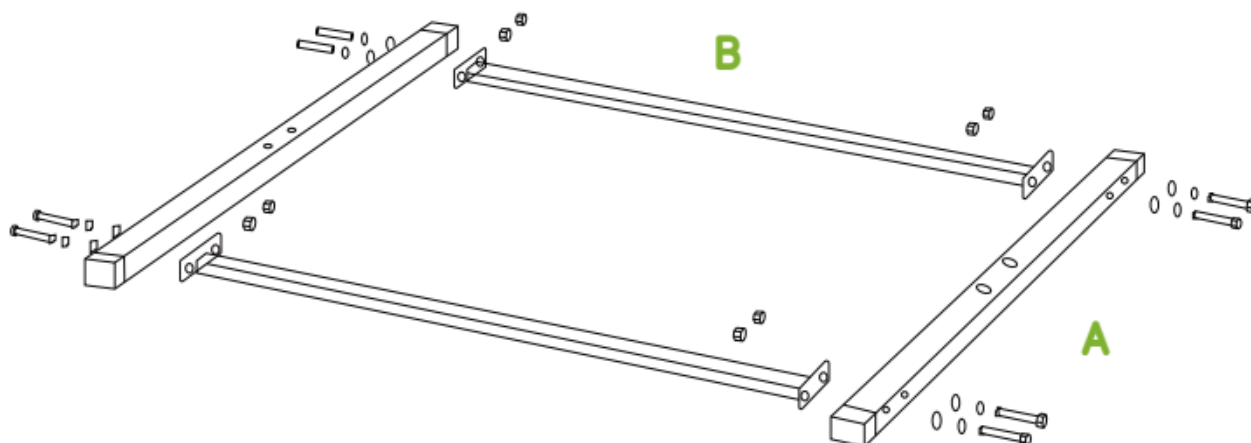

KROK 2:

Připojte 2 svislé tyče (C) k základně pomocí následujícího příslušenství: 4 x šroub M12 X 20 (H).

2 x J
2 x C; 4 x H

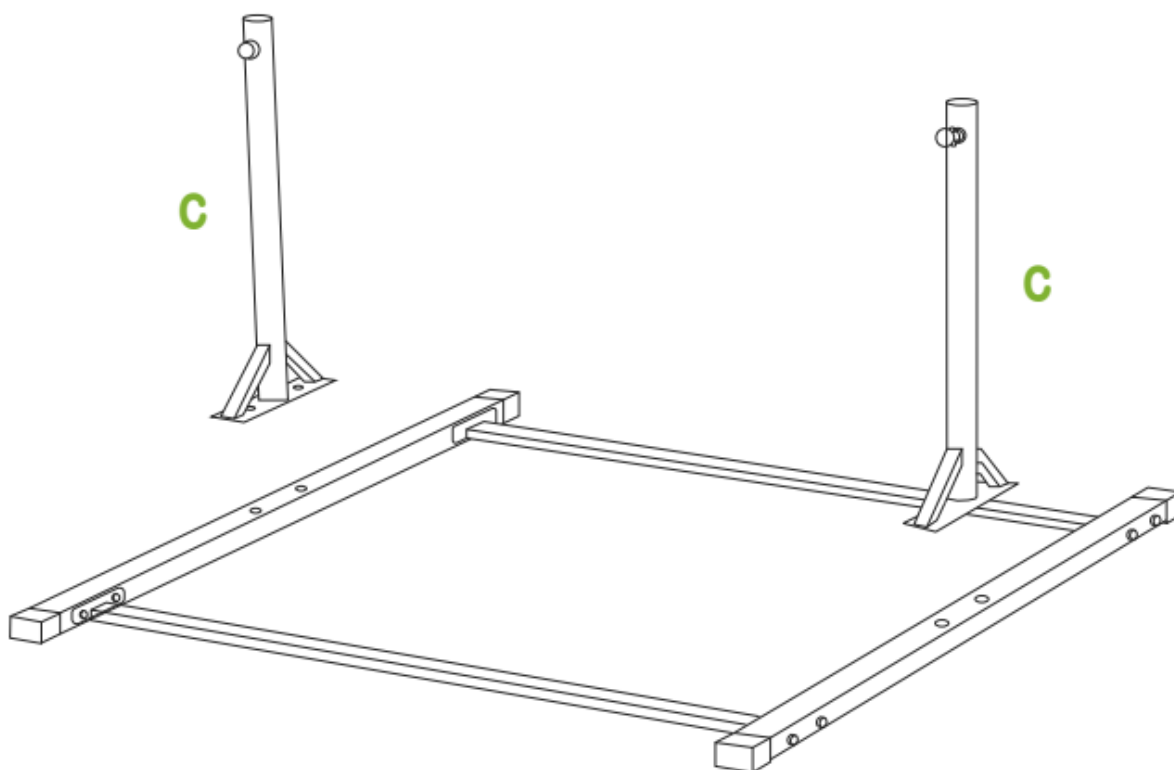
**KROK 3:**

Pomocí imbusového klíče (L) a malého klíče (K) spojte madlo (D) s tyčemi pro nastavení výšky (E). V tomto kroku potřebujete 2 šrouby M8 X 55 (I).

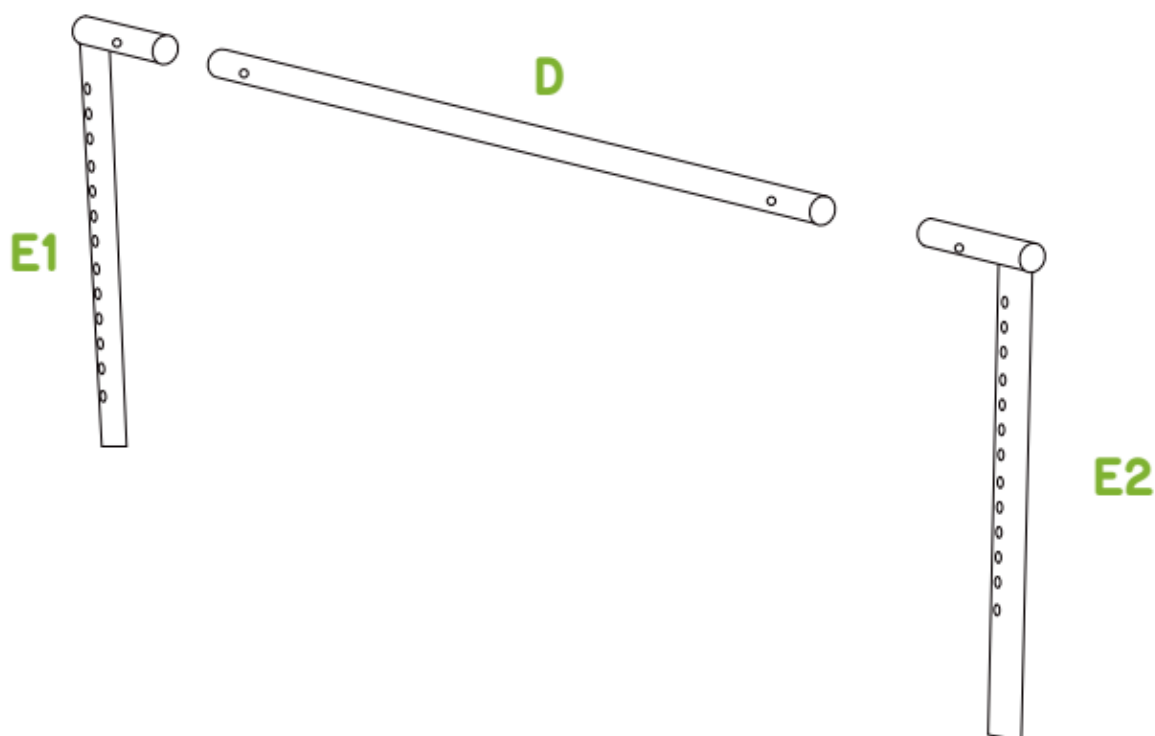
**KROK 4:**

Spojte tyč (E) s tyčí (C) – základnou. Použijte šroub (F).

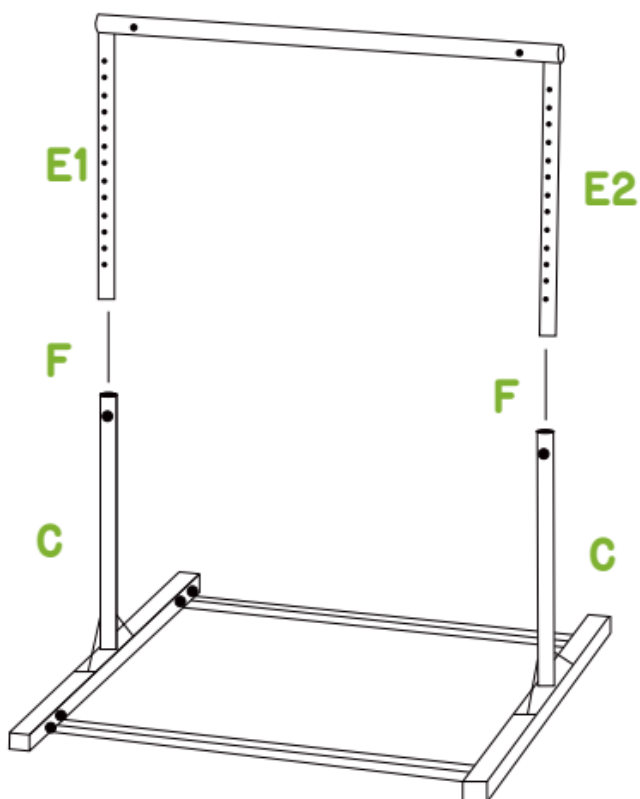

Důležité:

Jak nastavit výšku?

Uvolněte šroub (F) o 1 až 2 otáčky → Zatáhněte za šroub → Nastavte výšku → Uvolněte šroub a znovu jej utáhněte (Ujistěte se, že šroub prošel dírou v tyči).

Upozornění:

1. Po každém nastavení výšky byste se měli ujistit, že jsou šrouby dotažené.
2. Výška tyče musí být stejná na obou stranách – tyč musí být ve stejné dírce na obou stranách.

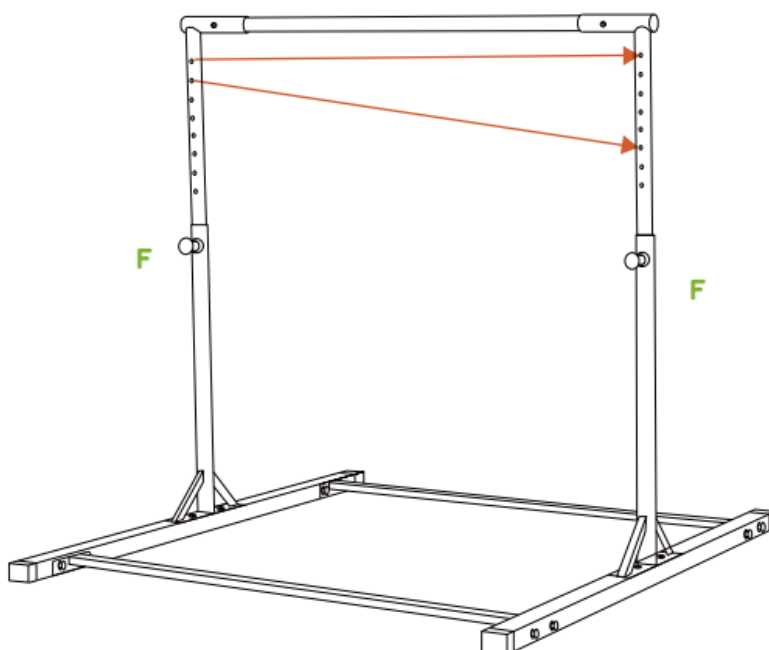

Dokončili jste montáž Pokud potřebujete další pomoc, kontaktujte nás, rádi vám vždy pomůžeme.

Údržba

Při správné péči a údržbě jsou gymnastická bradla schopny poskytnout vašim dětem zábavu na mnoho let.

Mějte prosím na paměti následující pokyny:

- Pravidelně kontrolujte a utahujte šrouby.
- Nepoužívejte pro čištění mokrá hadr, utírejte prach a nečistoty pouze suchým hadříkem.
- Nepoužívejte při cvičení násilí.
- Nevystavujte příliš silnému slunečnímu záření.
- Za deštivých dnů udržujte zařízení uvnitř.
- Chraňte zařízení před vlhkostí a ohněm.

Pokud dojde k něčemu, co by mohlo způsobit újmu, přestaňte gymnastická bradla používat a zkontrolujte všechny části. Pokud potřebujete nějakou náhradu, neváhejte nás kontaktovat, rádi vám vždy pomůžeme. Mějte prosím na paměti: Zařízení znovu použijte až poté, co zkontrolujete a ujistíte se, že je každý díl v dobrém stavu.

**Prodávající poskytuje na tento výrobek prvnímu majiteli záruku 2 roky
ode dne prodeje.**

Záruční podmínky:

- na výrobek se poskytuje kupujícímu záruční lhůta 24 měsíců ode dne koupě
- v době záruky budou odstraněny veškeré poruchy výrobku způsobené výrobní závadou nebo vadným materiálem výrobku tak, aby věc mohla být řádně užívána
- práva ze záruky se nevztahují na vady způsobené: mechanickým poškozením, neodvratnou událostí, živelnou pohromou, neodbornými zásahy, nesprávným zacházením, či nevhodným umístěním, vlivem nízké nebo vysoké teploty, působením vody, neúměrným tlakem a nárazy, úmyslně pozměněným designem, tvarem nebo rozměry
- reklamacie se uplatňuje zásadně písemně s údajem o závadě a kopií daňového dokladu
- záruku lze uplatňovat pouze u organizace ve které byl výrobek zakoupen

Copyright - autorská práva

Společnost MASTER SPORT s.r.o. si vyhrazuje veškerá autorská práva k obsahu tohoto návodu k použití. Autorské právo

zakazuje reprodukci částí tohoto návodu nebo jako celku třetí stranou bez výslovného souhlasu společnosti

MASTER SPORT s.r.o.. Společnost MASTER SPORT s.r.o. pro použití informací, obsažených v tomto návodu k použití

nepřebírá žádnou odpovědnost za jakýkoli patent.

MASTER SPORT s.r.o.

Provozní 5560/1b

722 00 Ostrava – Třebovice

Czech Republic

servis@mastersport.cz



Gymnastické bradlá MASTER

MAS-C040

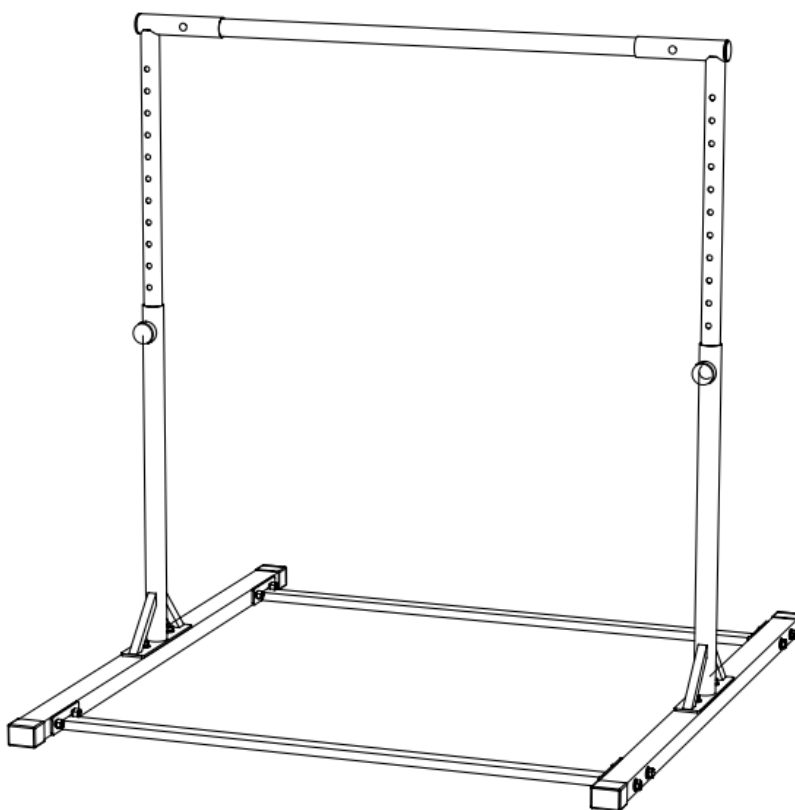

Návod na použitie

Ďakujeme vám za zakúpenie produktu našej spoločnosti. Aby ste sa uistili, že ho môžete používať správne a bezpečne, prečítajte si pozorne tento návod a dobre ho uschovajte.





- Tento stroj je určený iba na domáce použitie. Stroj nie je určený na komerčné účely a vyššie výkonnostné zaťaženie.
- Nesprávne používanie (ako napr. nadmerné cvičenie, prudké pohyby bez rozcvičenia, zlé nastavenie), môžu poškodiť vaše zdravie.
- Pred začiatkom cvičenia, konzultujte váš zdravotný stav – srdcový systém, krvný tlak, ortopedické problémy atď. so svojím lekárom.
- Výrobca nie je zodpovedný za akékoľvek zranenie, škodu alebo zlyhanie spôsobené použitím tohto výrobku či zlým zostavením a údržbou stroja.



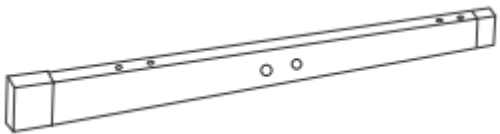

Dôležité bezpečnostné informácie

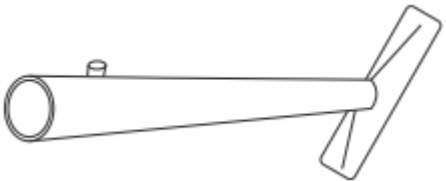
- * Maximálna nosnosť výrobku je 180 kg.
- * Používajte výrobok iba na stabilnom a rovnom povrchu.

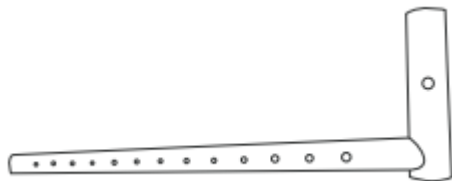
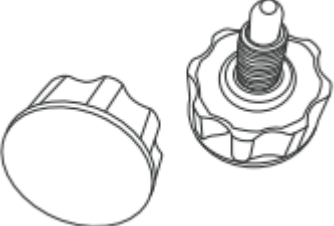
- * Chránite ho pred ohňom.
- * Prestaňte ho používať, keď budete počuť neobvyklý zvuk.
- * Pre zostavenie požiadajte niekoho o pomoc.
- * Pri zostavovaní dbajte na to, aby v okolí neboli žiadne deti.
- * Pravidelne kontrolujte dotiahnutie skrutiek.
- * Nebúchajte do výrobku tvrdými predmetmi.
- * Na čistenie nečistôt nepoužívajte prchavé oleje, ani iné organické rozpúšťadlá.
- * Nepoužívajte tento stroj na vlhkom mieste.
- * Uložte ho na vetranom mieste.
- * K produktu nepripevňujte lepkavé predmety (napríklad pásku, gumu atď.).
- * Pred použitím vykonajte zahrievacie cvičenia po dobu 5 až 10 minút.
- * Pri používaní tohto stroja nenoste žiadne šperky.
- * Pri cvičení noste vhodné oblečenie.
- * Nechajte okolo stroja voľnú plochu minimálne 2 metre na všetky strany
- * Nepreťažujte sa. Urobte si pauzu a dajte si trochu vody.
- * Tehotné ženy a fyzicky slabé osoby by nemali tento výrobok používať.
- * Pri použití sa uistite, že v okolí nie sú žiadne osoby, mohlo by dôjsť k zraneniu.
- * Ak počas cvičenia ucítite bolesť, či iné neobvyklé problémy, ihneď zastavte cvičenie a pred pokračovaním sa poraďte so svojím lekárom.
- * Nenechávajte deti a domáce zvieratá bez dozoru na stroji či v blízkosti
- * Tento stroj nie je hračka

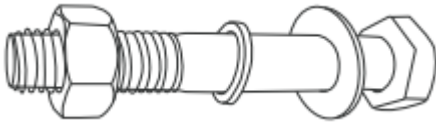
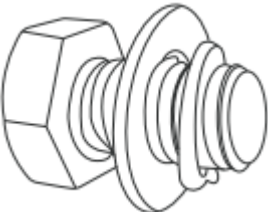
Zoznam častí

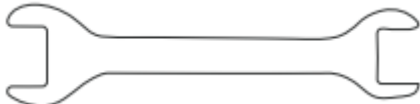
Č.		Popis	Množstvo
A		Spodná tyč	2
B		Horizontálna spodná tyč	2
C		Zvislá tyč	2
D		Drevené madlo	1
E2		Tyč pre nastavenie výšky pravá	1
F		Nastavovacia skrutka s pružinou	2

G		M12 X 80 skrutka	8
H		M12 X 20 skrutka	4
I		M8 X 55 skrutka	2
J		Veľký kľúč	2
K		Malý kľúč	1
L		Imbusový kľúč	1

Nákres dielov

Nižšie nájdete nákres dielov. Môžete ho tiež použiť na kontrolu dielov. Pokiaľ potrebujete nejaký náhradný diel, kontaktujte nás. Uveďte číslo dielov a požadovaný počet.

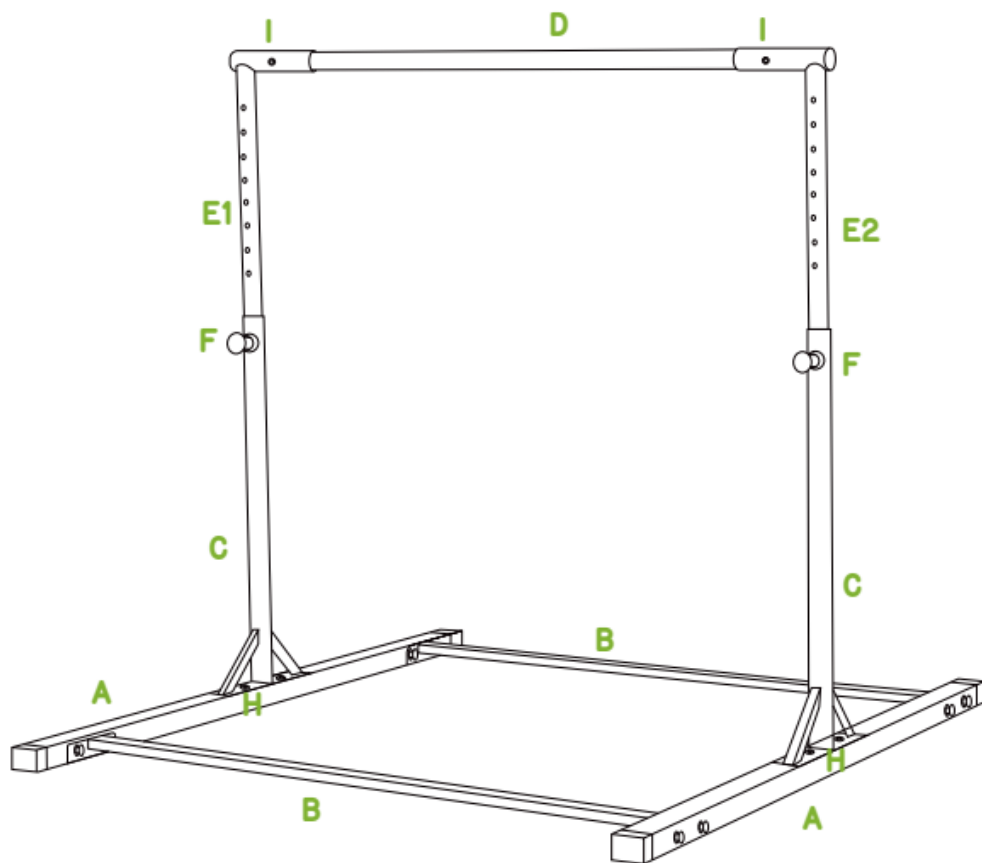

Zloženie výrobku

KROK 1:

Zostavte základňu. Prepojte prosím horizontálnu spodnú tyč (B) so spodnou tyčou (A) spôsobom uvedeným nižšie. V tomto kroku potrebujete: 2 x veľký kľúč (J), 8 x skrutky M12 x 80 (G).

2 x J
2 x A; 2 x B; 8 x G

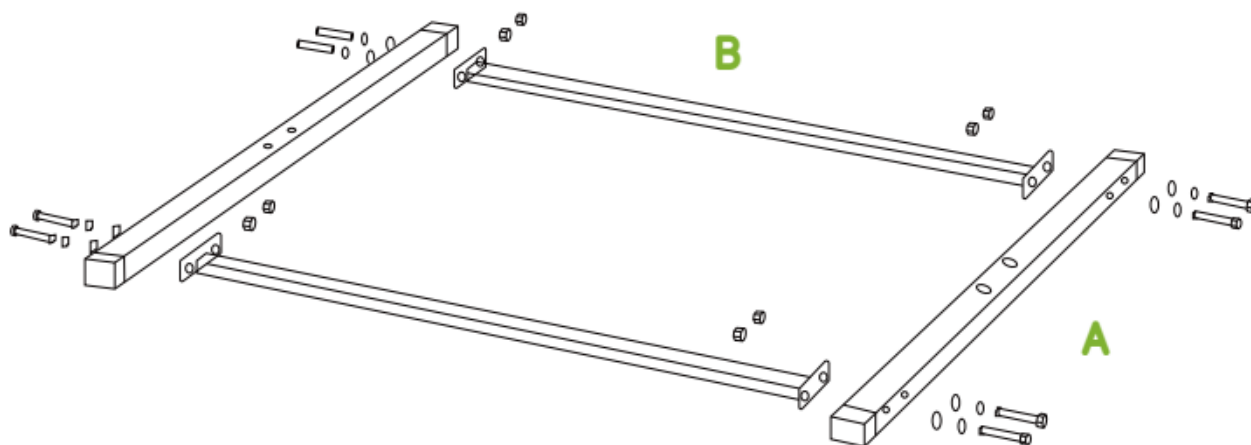

KROK 2:

Pripojte 2 zvislé tyče (C) k základni pomocou nasledujúceho príslušenstva: 4 x skrutka M12 X 20 (H).

2 x J
2 x C; 4 x H

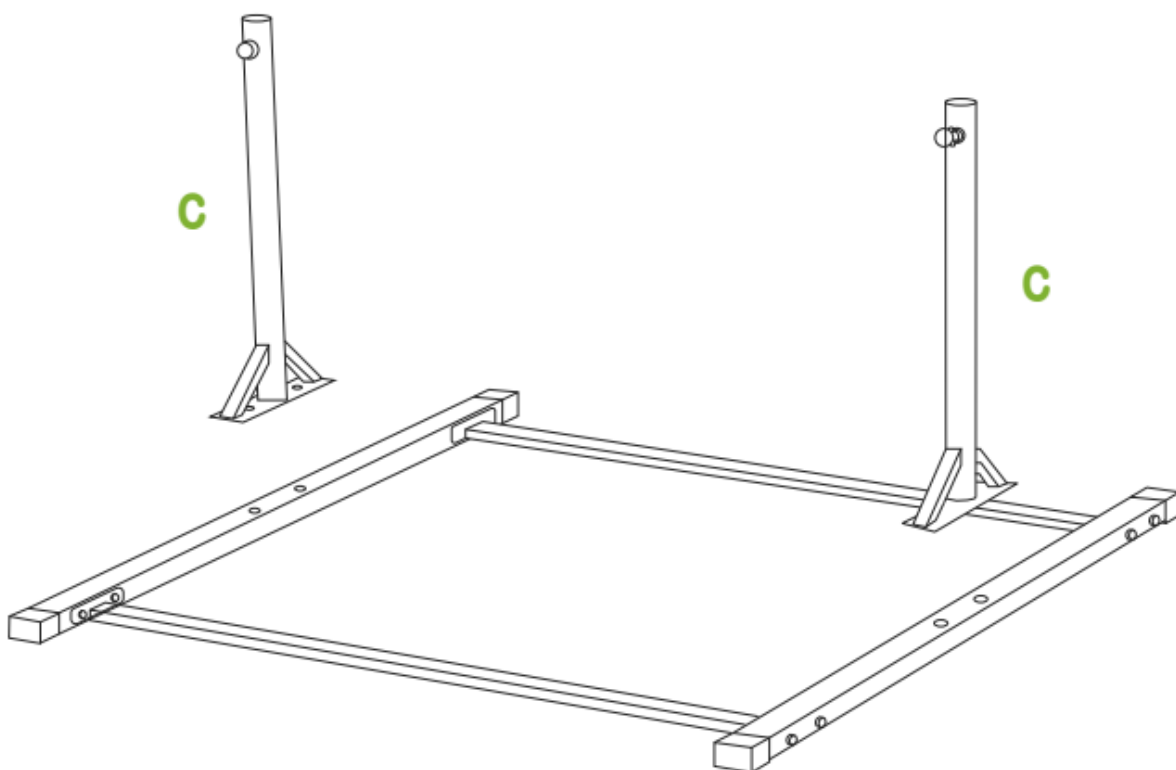
**KROK 3:**

Pomocou imbusového kľúča (L) a malého kľúča (K) spojte madlo (D) s tyčami na nastavenie výšky (E). V tomto kroku potrebujete 2 skrutky M8 X 55 (I).

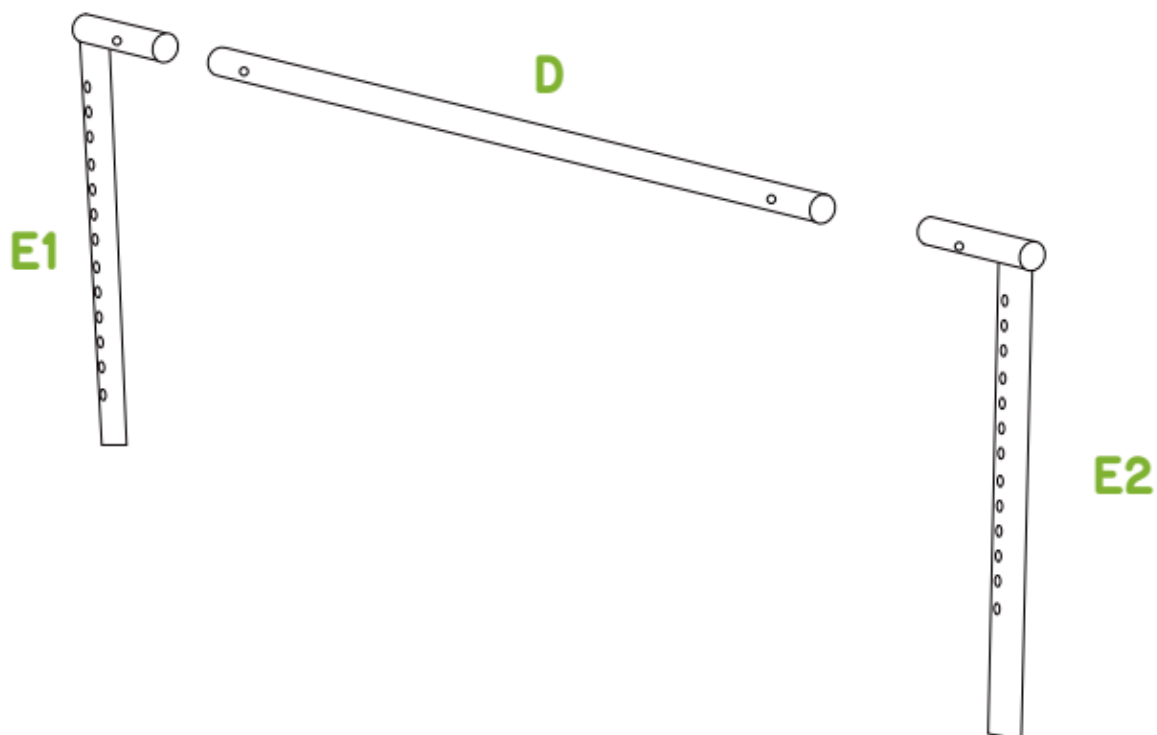
**KROK 4:**

Spojte tyč (E) s tyčou (C) – základňou. Použite skrutku (F).

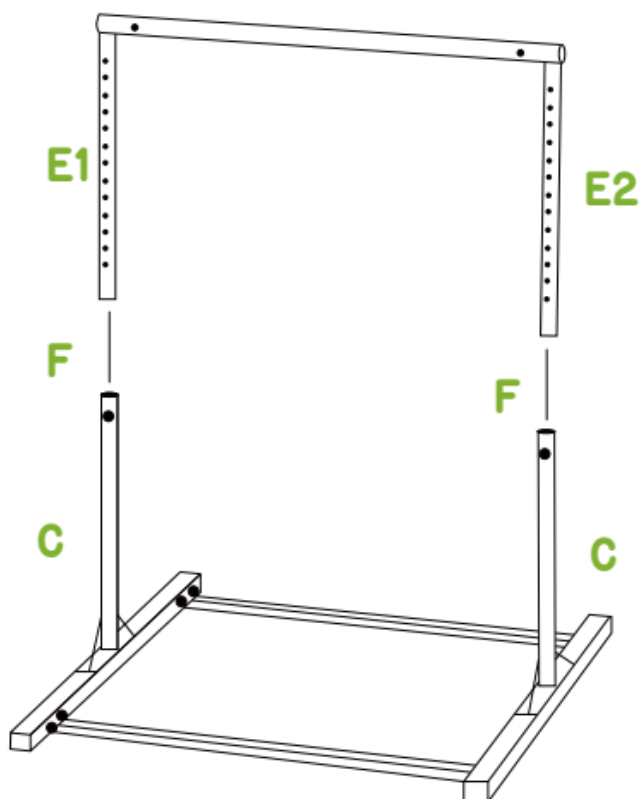

Dôležité:

Ako nastaviť výšku?

Uvoľnite skrutku (F) o 1 až 2 otáčky → Zatiahnite za skrutku → Nastavte výšku → Uvoľnite skrutku a znovu ju utiahnite (Uistite sa, že skrutka prešla dierou v tyči).

Upozornenie:

1. Po každom nastavení výšky by ste sa mali uistiť, že sú skrutky dotiahnuté.
2. Výška tyče musí byť rovnaká na oboch stranách – tyč musí byť v rovnakej dierke na oboch stranách.

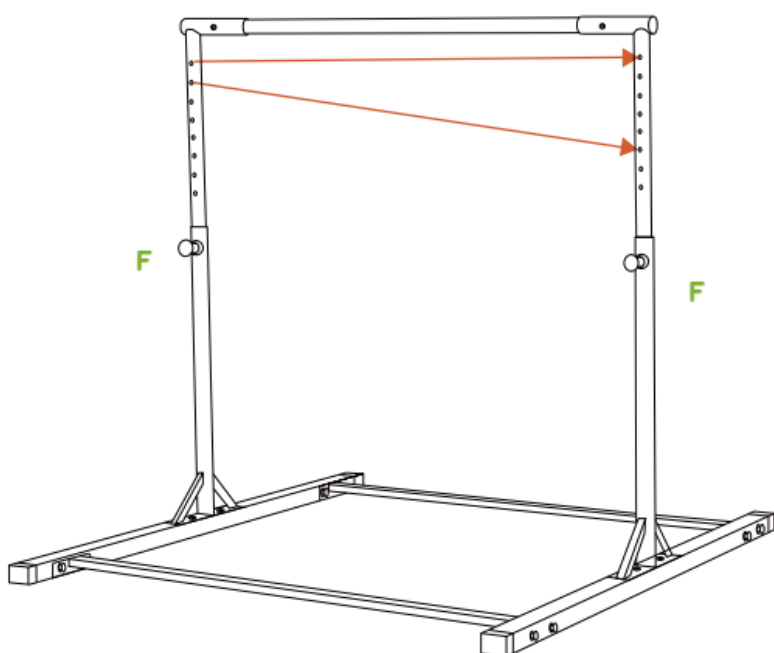

Dokončili ste montáž Pokiaľ potrebujete ďalšiu pomoc, kontaktujte nás, radi vám vždy pomôžeme.

Údržba

Pri správnej starostlivosti a údržbe sú gymnastické bradlá schopné poskytnúť vašim deťom zábavu na mnoho rokov. Majte prosím na pamäti nasledujúce pokyny:

- Pravidelne kontrolujte a uťahujte skrutky.
- Nepoužívajte na čistenie mokrú handru, utierajte prach a nečistoty iba suchou handričkou.
- Nepoužívajte pri cvičení násilie.
- Nevystavujte príliš silnému slnečnému žiareniu.
- Za daždivých dní udržiujte zariadenie vo vnútri.
- Chráňte zariadenie pred vlhkosťou a ohňom.

Pokiaľ dôjde k niečomu, čo by mohlo spôsobiť ujmu, prestaňte gymnastické bradlá používať a skontrolujte všetky časti. Pokiaľ potrebujete nejakú náhradu, neváhajte nás kontaktovať, radi vám vždy pomôžeme. Majte prosím na pamäti: Zariadenie znovu použite až potom, čo skontrolujete a uistíte sa, že je každý diel v dobrom stave.

Predávajúci poskytuje na tento výrobok prvému majiteľovi záruku 2 roky odo dňa predaja.

Záruka sa nevzťahuje na poškodenia vzniknuté:

1. zavinením užívateľa tj. poškodenie výrobku nesprávnou montážou, neodbornou repasiou, užívaním v nesúlade so záručným listom.
2. nesprávnou alebo zanedbanou údržbou
3. mechanickým poškodením
4. opotrebovaním dielov pri bežnom používaní
5. neodvratnou udalosťou a živelnou pohromou
6. neodbornými zásahmi
7. nesprávnym zachádzaním, či nevhodným umiestnením, vplyvom nízkej alebo vysokej teploty, pôsobením vody, neúmerným tlakom a nárazmi, úmyselne pozmieneným dizajnom, tvarom alebo rozmermi

Copyright – autorské práva

Spoločnosť MASTER SPORT s.r.o. si vyhradzuje všetky autorské práva k obsahu tohto návodu k použitiu. Autorské právo zakazuje reprodukciu časti tohoto návodu alebo ako celku treťou stranou bez výslovného súhlasu spoločnosti MASTER SPORT s.r.o.. Spoločnosť MASTER SPORT s.r.o. pre použitie informácií, obsahujúcich v tomto návode k použitiu nepreberá žiadnu zodpovednosť za akýkoľvek patent.



Gymnastic bar MASTER

MAS-C040

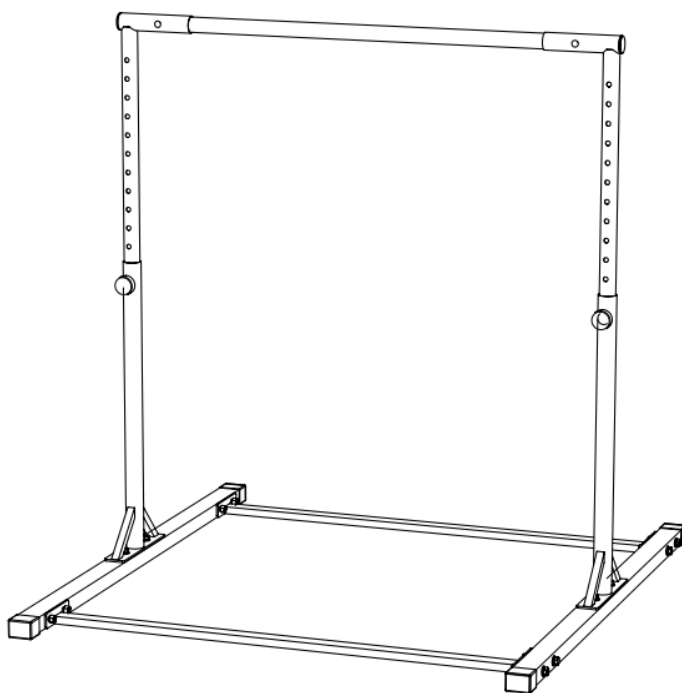

User's manual

Thank you very much for buying our company's product. To make sure you can use it correctly and safely, please read this manual carefully and store it well.

IMPORTANT SAFETY INFORMATION

- *Use it only on stable and even surfaces.
- *Keep it away from fire.
- *Stop using it when you hear the sound to be unusual.
- *Please assemble it with others together.
- *Please take care that there is no children around when you assembling.
- *Please check the screws' tightness regularly.
- *Do not knock the machine with hard subjects.
- *Do not use volatile oil、 thinner or other organic solvent to clean dirt.
- *Do not use this machine in moisture place.
- *Please store it in drafty place.
- *Do not attach sticky subjects (such as tape, eraser, etc) to the product.
- *Before using it, please do warm exercise for 5 to 10 minutes.
- *Do not wear any jewelry when you using this machine.

*Please wear suitable clothes when exercising.

*Do not over exert yourself. Take a break and have some water in time.





*Pregnant and physical weakness please avoid using it.



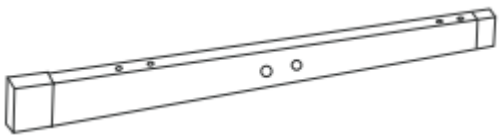

*Make sure there is no people around when using it.

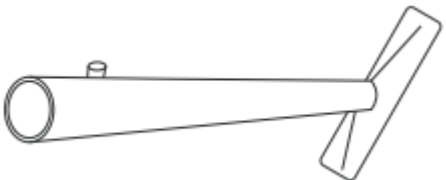
*If you experience any pain or unusual discomfort during exercise, stop your workout at once and consult a physician before continuing.

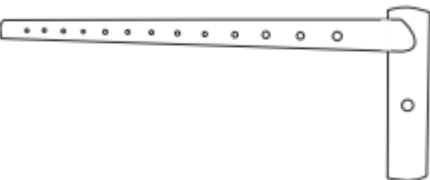
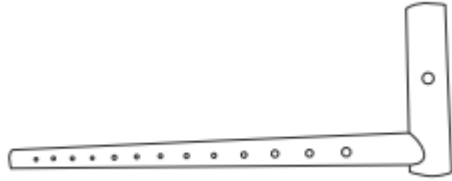
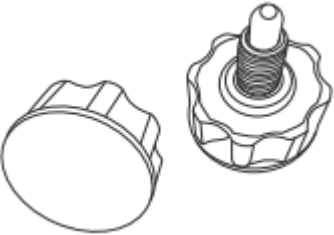
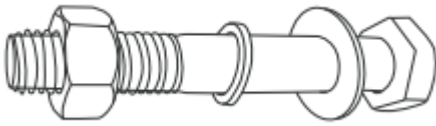
*Maximum user's weight 180kgs.

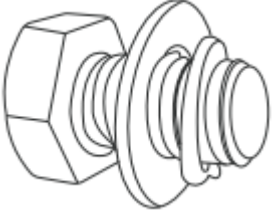
Parts List

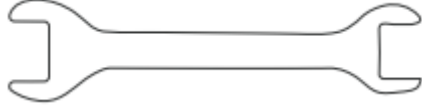
Part Number	Diagram	Description	Quantity
A		Vertical Foot Pipe	2
B		Horizontal Foot Pipe	2
C		Vertical Pipe	2
D		Wood Bar	1
E1		Left Adjuster Pipe	1
E2		Right Adjuster Pipe	1
F		Spring-detent Knob	2
G		M12 X 80 Screw	8

H		M12 X 20 Screw	4
I		M8 X 55 Screw	2
J		Big Open Spanner	2
K		Small Open Spanner	1
L		Allen Wrench	1

PARTS SKETCH

Please find the parts sketch below. You can also refer to it for parts checking. If you need any replacement(s), feel free to reach out to us. With the PART NUMBER, REQUIRED QUANTITY for each part.

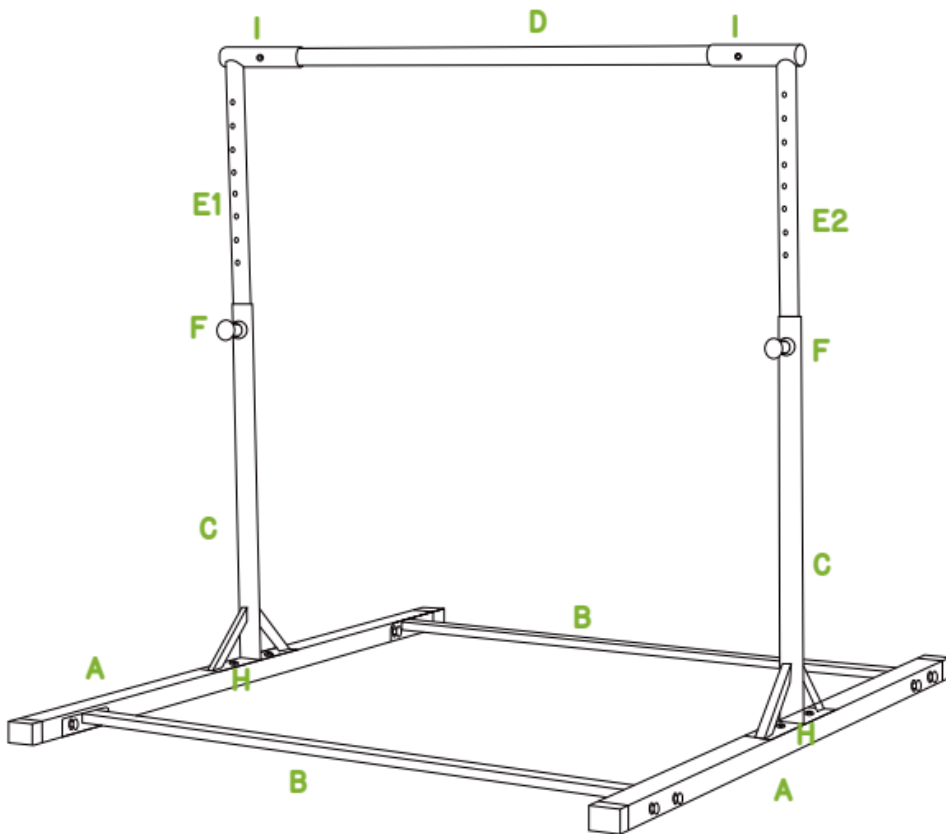

Assembly Instructions

Step 1: Form the base. Please connect the **Horizontal Foot Pipe (#B)** with the **Vertical Foot Pipe (#A)** in the way shown below. In this step, you need: 2 x **Big Open Spanner (#J)**, 8 x **M12 X 80 Screws (#G)**.

Tools: 2 x part #J

Parts: 2 x part #A; 2 x part #B; 8 x part #G

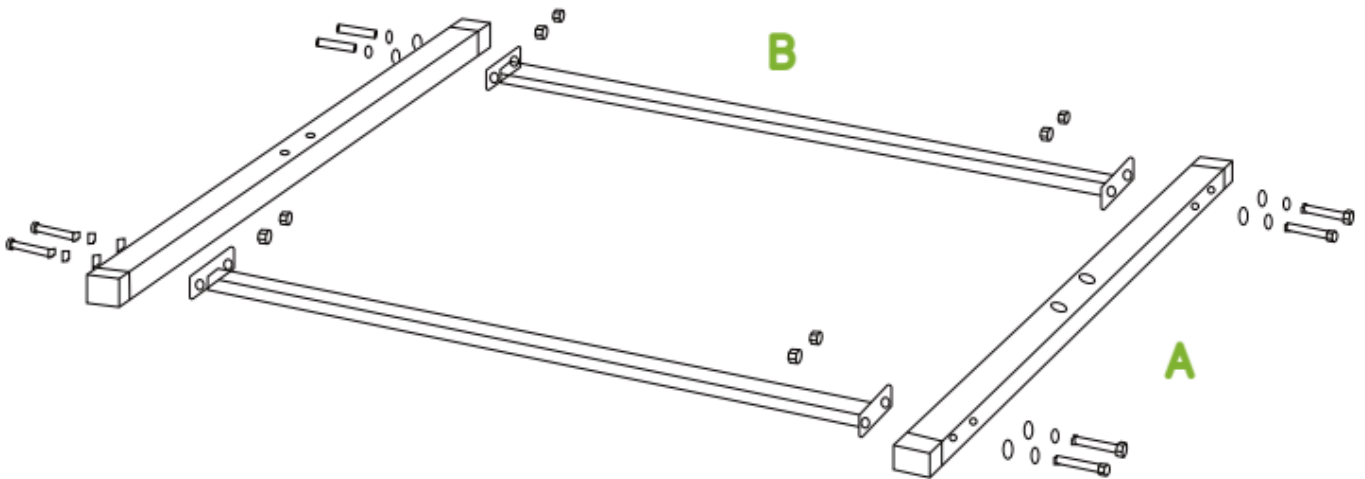

Step 2: Connect the TWO of the **Vertical Pipe (#C)** to the base with the following accessories: 4 x **M12 X 20 Screw (#H)**.

Tools: 2 x part #J

Parts: 2 x part #C; 4 x part #H

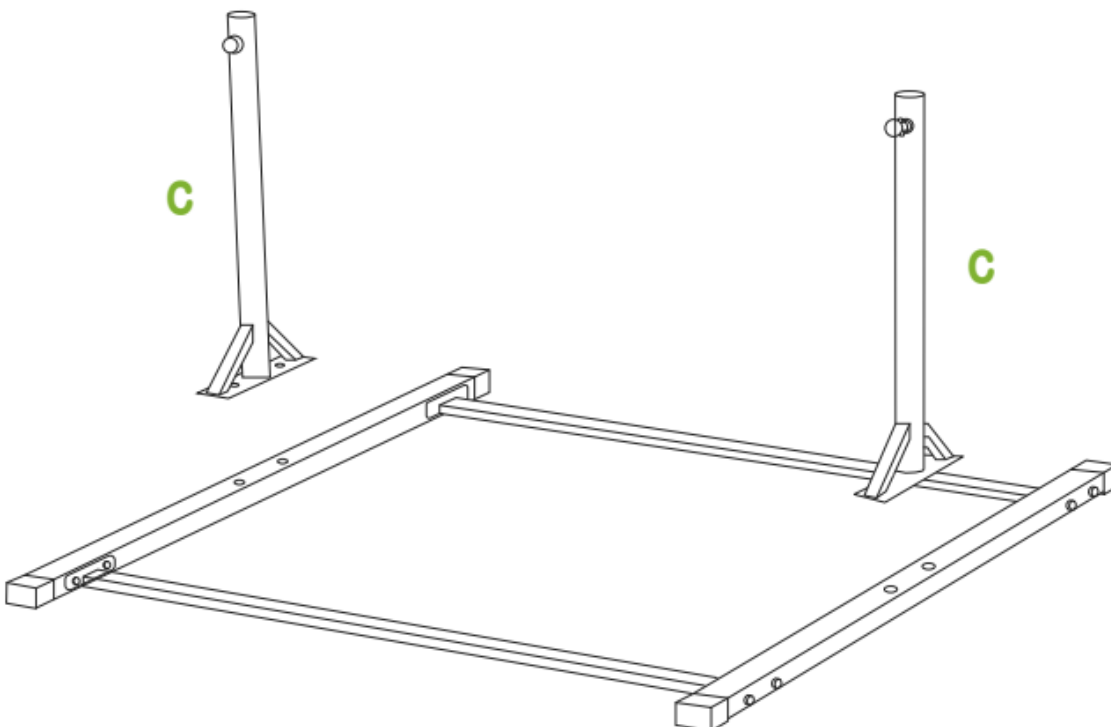

Step 3: Use the **Allen Wrench (#L)** and the **Small Open Spanner (#K)** to connect the **Wood Bar (#D)** with the **Adjuster Pipe (#E)**. In this step, you need 2 x **M8 X 55 Screw (#I)**.

Tools: 1 x part #J; 1 x part #K
Parts: 1 x part #O; 2 x part #B; 2 x part #D

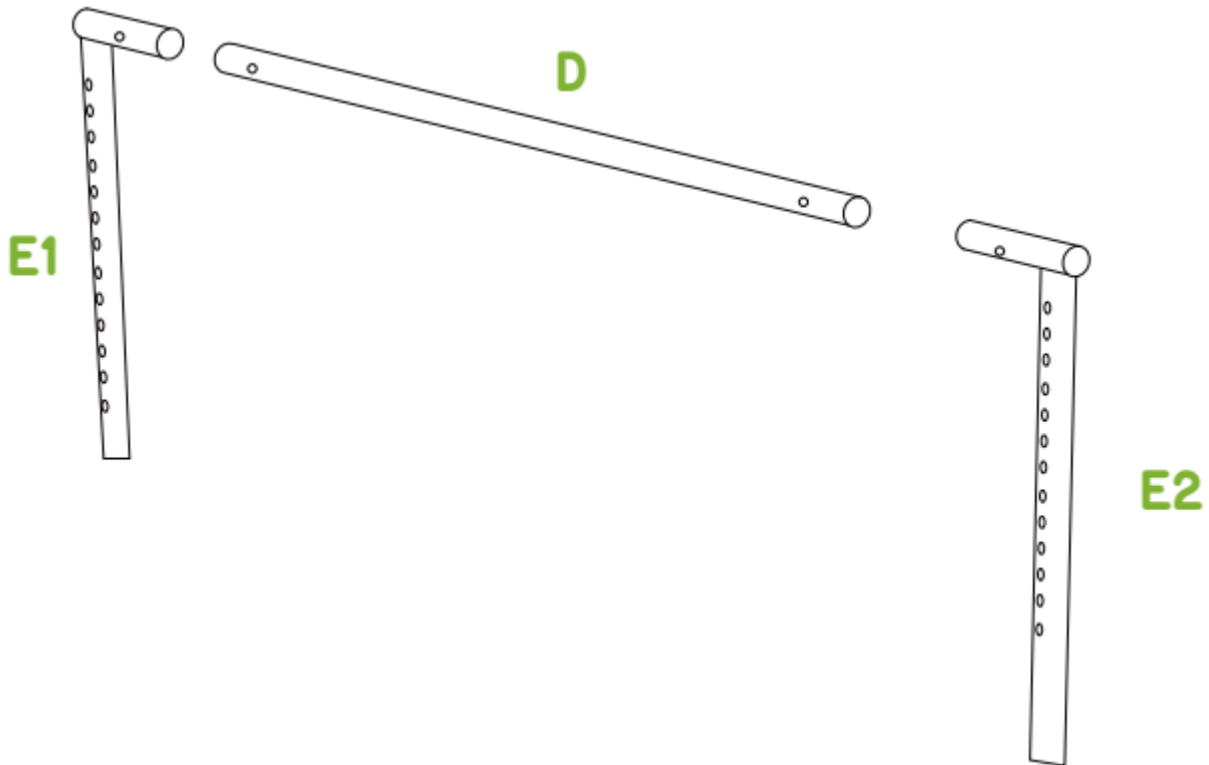

Step 4: Connect the **Adjuster Pipe (#E)** (with finished structure in Step 3) with the **Vertical Pipe (#C)** (with the base). You'll use the **Knobs (#F)** in this step.

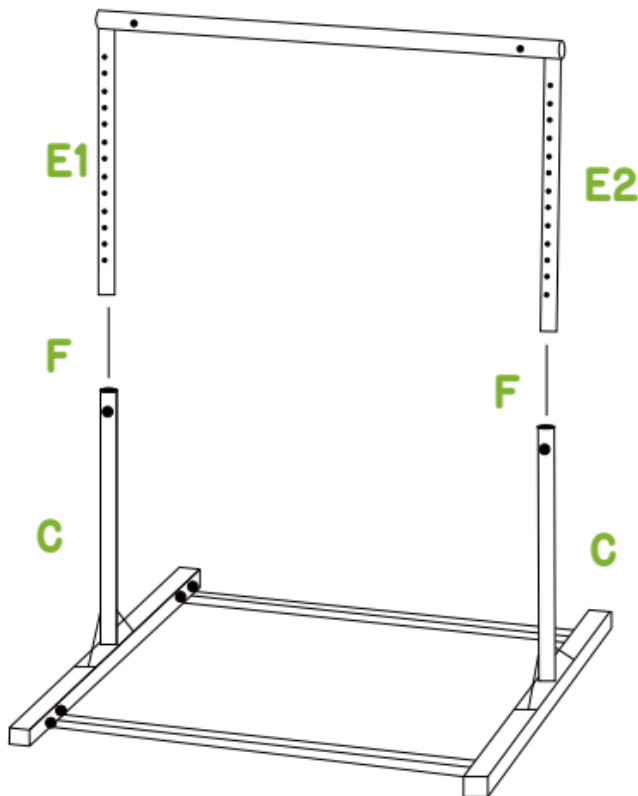

Important:

How to adjust the height?

Loosening the knobs F 1-2 circles → Pull the knobs → Adjust the height → Release the knobs and tighten (Make sure the knob has entered the adjusting hole).

IMPORTANT:

1. You should make sure the knobs are tightened each time after adjusting the height.
2. The two ends of the Wood Bar must be connected to the corresponding adjusting holes that are on the same level.

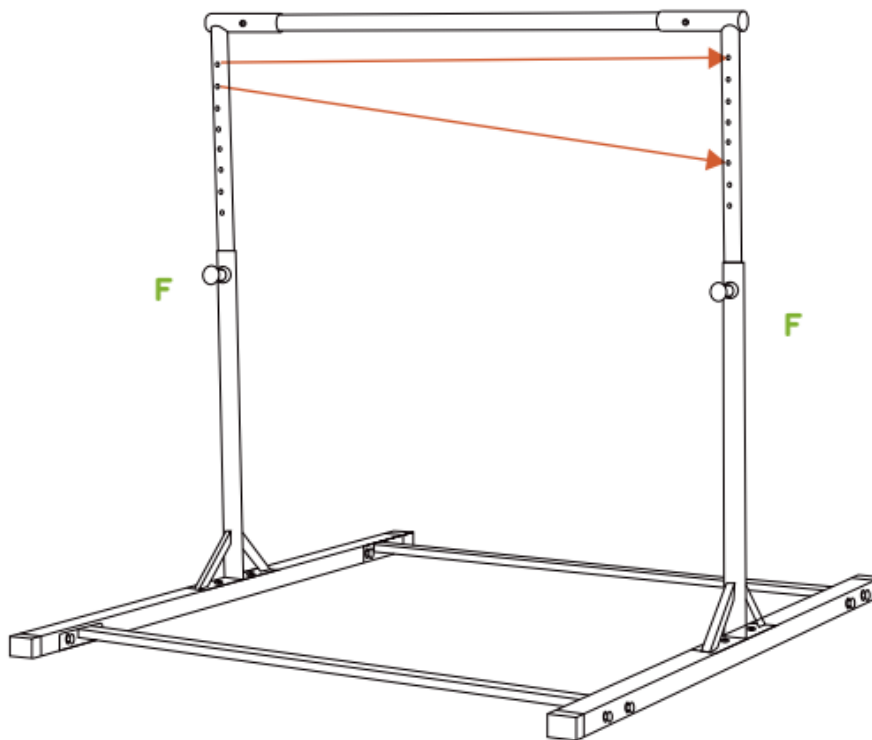

You completed assembling the gymnastics bar! If you need any further assistance, kindly contact us, we are glad to help out all the time.

MAINTENANCE:

With proper care and maintenance, the gymnastics bars are capable of providing your kids with many years of fun. Please keep the following guidelines in mind:

- Check and tighten the screws regularly.
- Do not wipe out the dust and dirt with a wet rag.
- Avoid using the equipment violently.
- Avoid too much exposure to the strong sunlight.
- Keep the equipment indoors on rainy days.
- Keep the equipment away from moisture and fires.

If anything that you feel could cause harm occurs, stop using the gymnastics bar and check all the parts. If you need any replacement(s), please feel free to get in touch with us, we are glad to help out all the time. Please keep in mind: Reuse the equipment only after you have inspected and ensured that every part is in good condition.

WARRANTY

for other countries

The product is warranted for 24 months following the date of delivery to the original purchaser.

This warranty does not apply to damages caused by misuse of this product, accidental or intentional damage, neglect or commercial use.

Excluded from this warranty is liability for consequential property or commercial damages or for damages for loss of use.

This warranty is valid only to the original purchaser and under normal use.

Repairs must be made by an authorized dealer, otherwise this warranty void.

© COPYRIGHT

MASTER SPORT s.r.o. retains all rights to this Owner's Manual. No text, details, or illustrations from this manual may be either reproduced, distributed, or become the subject of unauthorized use for commercial purposes, nor may they be made available to others.

Reproduction prohibited!

Address of local distributor:





Drążki gimnastyczne MASTER

MAS-C040

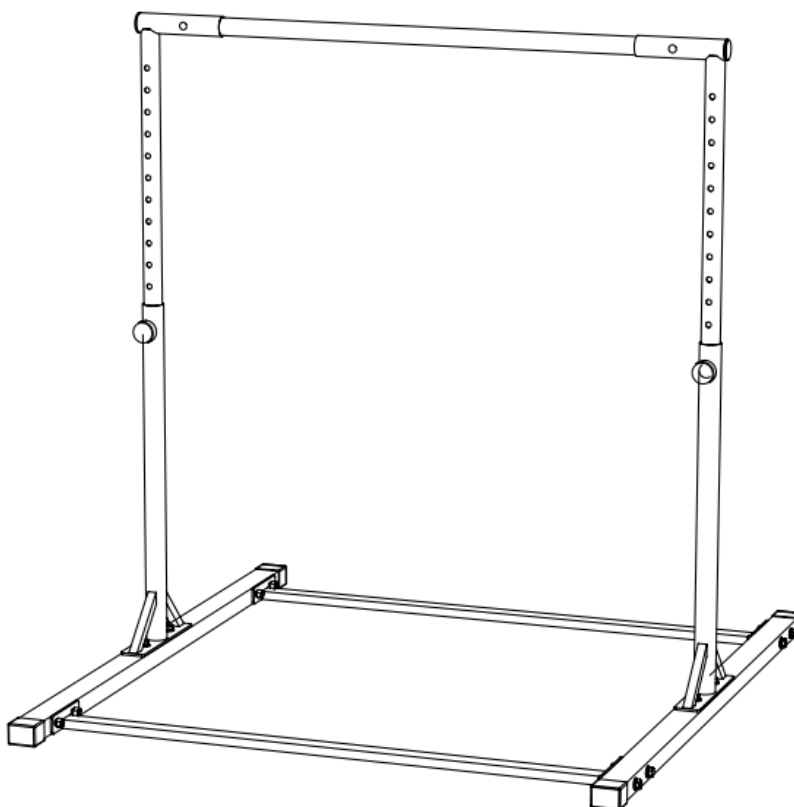

Instrukcja użycia

Dziękujemy za zakup produktu naszej firmy. Aby upewnić się, że możesz go używać poprawnie i bezpiecznie, przeczytaj uważnie niniejszą instrukcję i przechowuj ją w dobrym stanie.





- To urządzenie jest przeznaczone wyłącznie do użytku domowego. Maszyna nie jest przeznaczona do celów komercyjnych i obciążeń o większej wydajności.
- Niewłaściwe użytkowanie (takie jak nadmierne ćwiczenia, nagłe ruchy bez rozgrzewki, złe ustawienia) może zaszkodzić zdrowiu.
- Przed przystąpieniem do ćwiczeń skonsultuj z lekarzem swój stan zdrowia - układ serca, ciśnienie krwi, problemy ortopedyczne itp.
- Producent nie ponosi odpowiedzialności za jakiegokolwiek obrażenia, uszkodzenia lub awarie spowodowane użytkowaniem tego produktu lub niewłaściwym montażem i konserwacją maszyny.



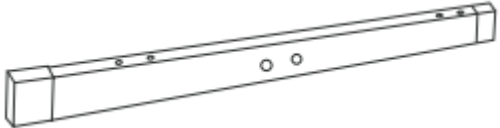

Ważna, bezpieczna informacja

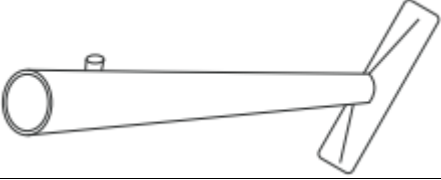
- * **Maksymalne obciążenie produktu to 180 kg.**
- * Używaj produktu tylko na stabilnej i płaskiej powierzchni.

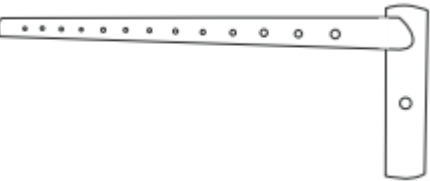
- * Trzymaj z dala od ognia.
- * Przestań go używać, gdy usłyszysz nietypowy dźwięk.
- * Poproś kogoś o pomoc w budowie.
- * Upewnij się, że podczas montażu nie ma w pobliżu dzieci.
- * Regularnie sprawdzaj dokręcenie śrub.
- * Nie uderzaj produktu twardymi przedmiotami.
- * Nie używaj olejków eterycznych ani innych rozpuszczalników organicznych do czyszczenia zabrudzeń.
- * Nie używaj tego urządzenia w wilgotnym miejscu.
- * Przechowuj w przewiewnym miejscu.
- * Nie przyklepaj do produktu lepkich przedmiotów (takich jak taśma, guma itp.).
- * Przed użyciem wykonaj rozgrzewkę przez 5 do 10 minut.
- * Nie noś żadnej biżuterii podczas używania tego urządzenia.
- * Podczas ćwiczeń noś odpowiednią odzież.
- * Pozostaw wolną przestrzeń co najmniej 2 metrów wokół maszyny ze wszystkich stron
- * Nie przemęczaj się. Zrób sobie przerwę i napij się wody.
- * Produktu nie powinny używać kobiety w ciąży oraz osoby osłabione fizycznie.
- * Podczas używania upewnij się, że w pobliżu nie ma ludzi, może to spowodować obrażenia.
- * Jeśli podczas ćwiczenia poczujesz ból lub inne nietypowe problemy, natychmiast przerwij ćwiczenie i skonsultuj się z lekarzem przed kontynuowaniem.
- * Nie pozostawiaj dzieci i zwierząt domowych bez opieki na maszynie lub w jej pobliżu
- * Ta maszyna nie jest zabawką

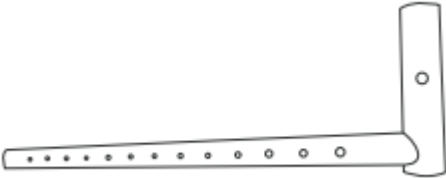
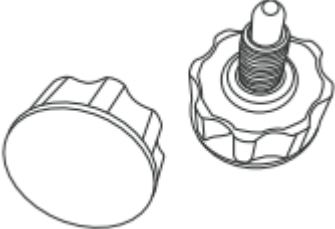
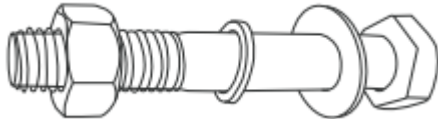
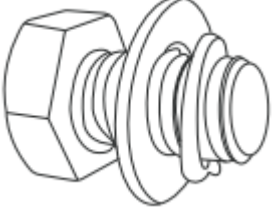
Lista części

Nu.		Opis	Ilość
A		Dolny pasek	2
B		Poziomy dolny pasek	2
C		Pionowy pasek	2
D		Drewniany uchwyt	1
E1		Lewy pasek regulacji wysokości	1

E2		prawy pasek regulacji wysokości	1
F		Śruba regulacyjna ze sprężyną	2
G		M12 X 80 Śruba	8
H		M12 X 20 Śruba	4
I		M8 X 55 Śruba	2
J		Duży klucz	2
K		Mały klucz	1
L		klucz imbusowy	1

Rysunek części

Poniżej znajdziesz rysunek części. Możesz go również użyć do kontroli części. Jeśli potrzebujesz jakiejś części zamiennej, skontaktuj się z nami. Proszę podać numer części i wymaganą ilość.

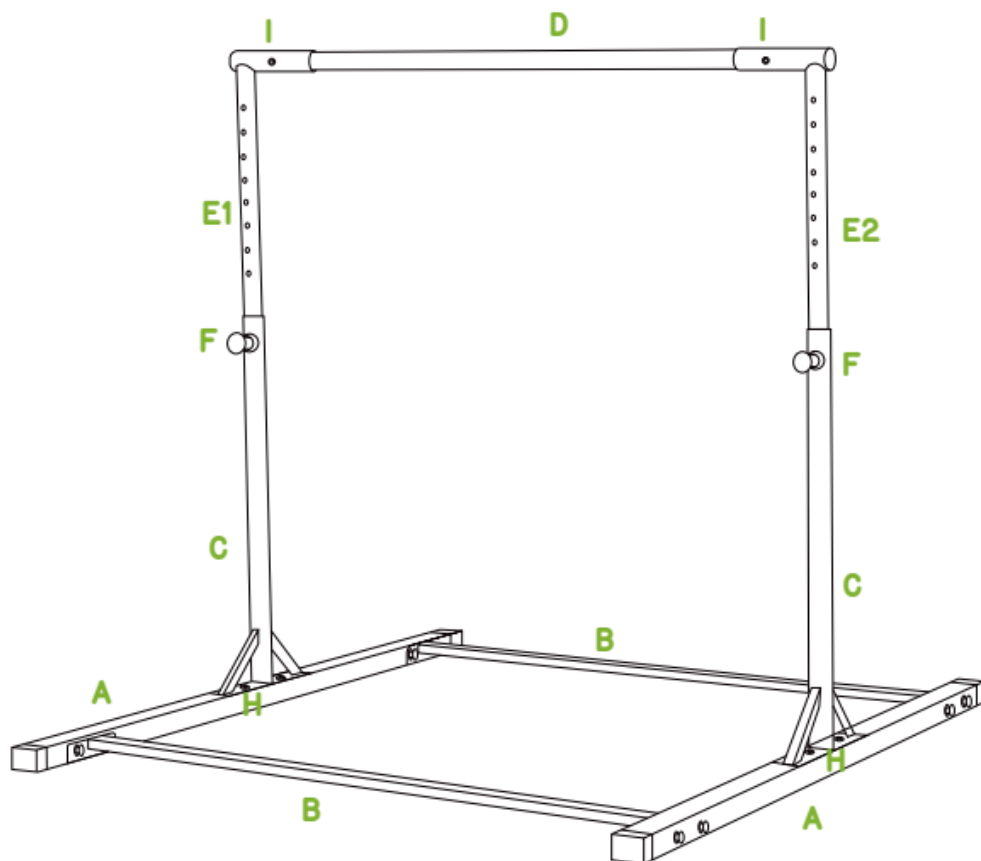

Montaż produktu

KROK 1:

Zbuduj bazę. Połącz poziomy pręt dolny (B) z prętem dolnym (A), jak pokazano poniżej. W tym kroku potrzebujesz: 2 x duży klucz płaski (J), 8 x śruby M12 x 80 (G).

2 x J
2 x A; 2 x B; 8 x G

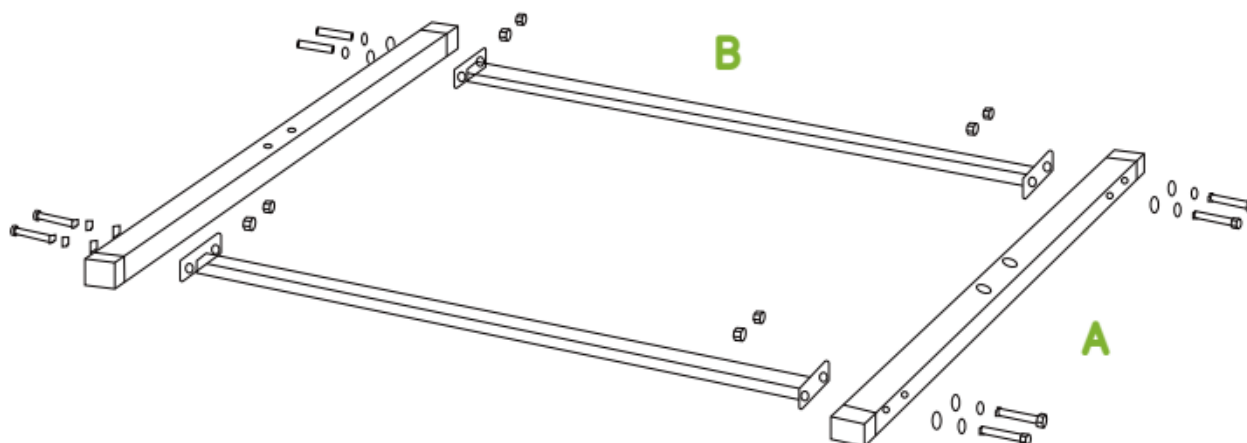

KROK 2:

Przymocuj 2 pionowe pręty (C) do podstawy za pomocą następujących akcesoriów: 4 śruby M12 X 20 (H).

2 x J
2 x C; 4 x H

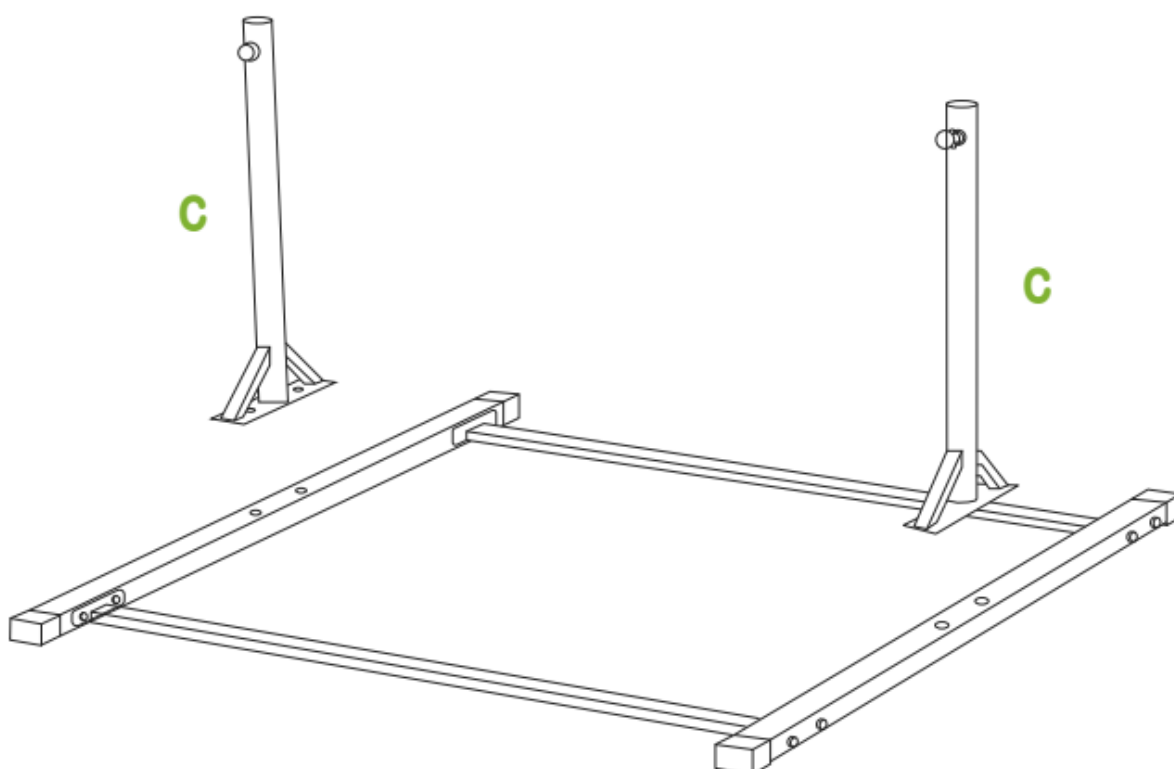
**KROK 3:**

Za pomocą klucza imbusowego (L) i małego klucza (K) połącz uchwyt (D) z prętami regulacji wysokości (E). W tym kroku potrzebujesz 2 śrub M8 X 55 (I).

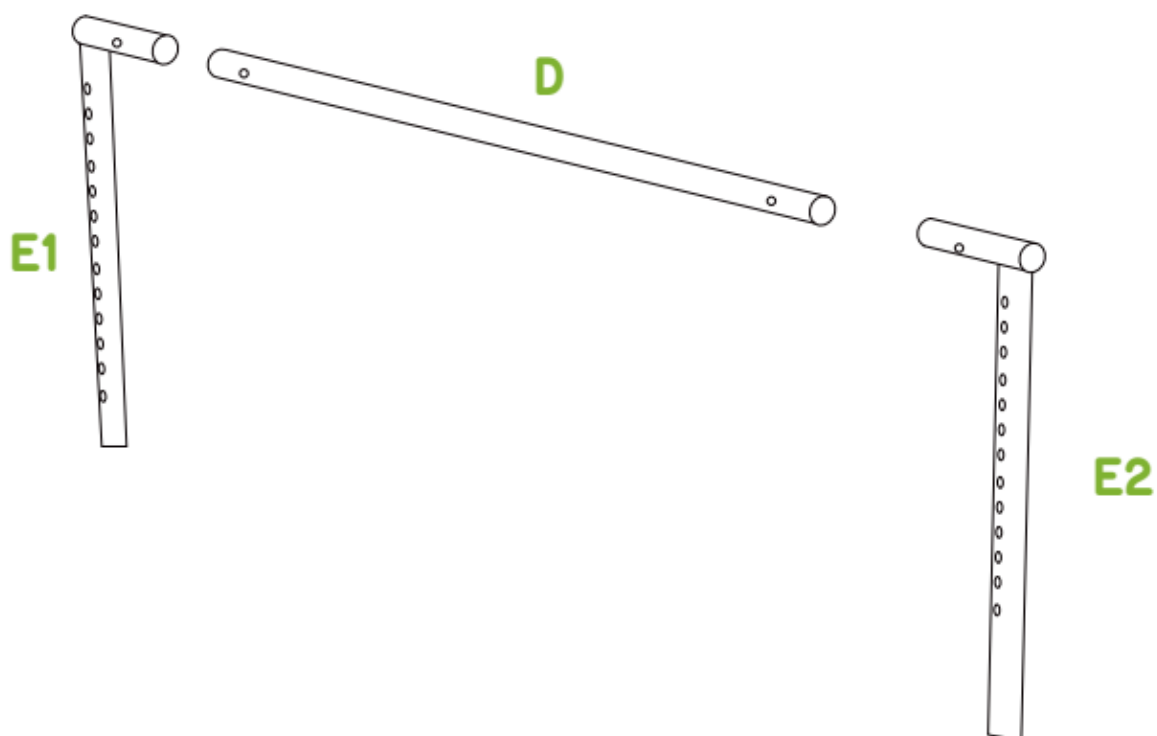
**KROK 4:**

Połącz pręt (E) z prętą (C) – podstawą. Użyj śruby (F).

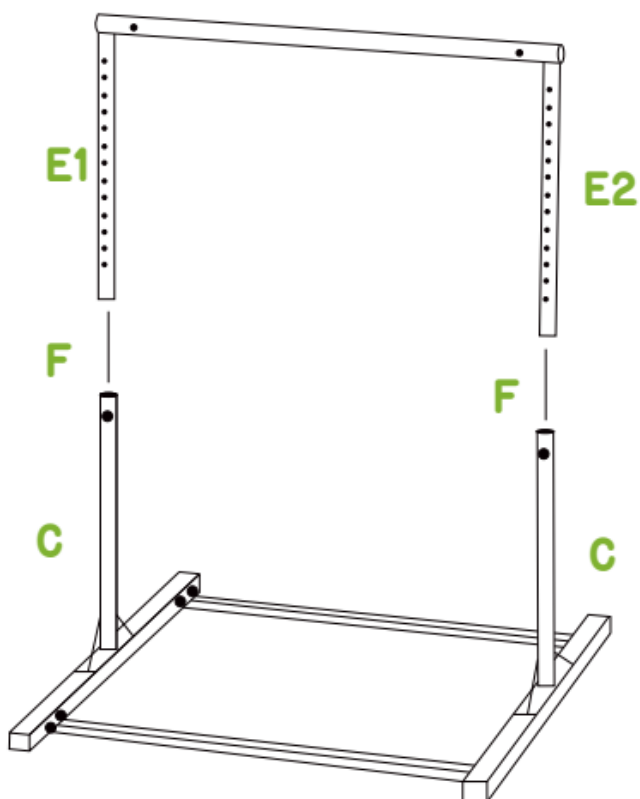
**Ważny:**

Jak ustawić wysokość?

Poluzuj śrubę (F) o 1 do 2 obrotów → Pociągnij śrubę → Wyreguluj wysokość → Poluzuj śrubę i dokręć ją ponownie (Upewnij się, że śruba przechodzi przez otwór w pręcie).

Ogłoszenie:

- Po każdej regulacji wysokości należy sprawdzić dokręcenie śrub.
- Wysokość pręta musi być taka sama po obu stronach - pręt musi znajdować się w tym samym otworze po obu stronach.

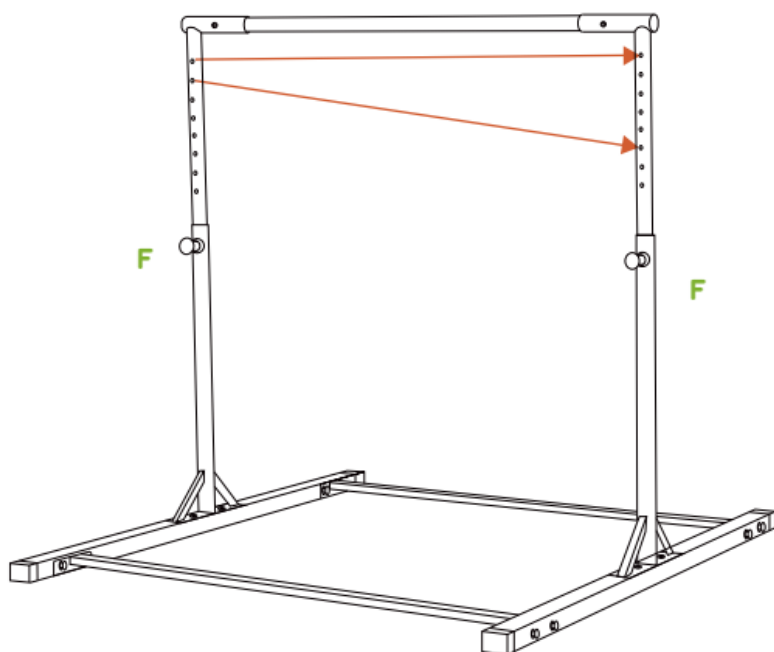

Instalacja została zakończona. Jeśli potrzebujesz dalszej pomocy, skontaktuj się z nami, zawsze chętnie

pomożemy.

Konserwacja

Przy odpowiedniej pielęgnacji i konserwacji drążki gimnastyczne są w stanie zapewnić dzieciom zabawę na długie lata. Pamiętaj o następujących wskazówkach:

- Regularnie sprawdzaj i dokręcaj śruby.
- Nie używaj mokrej szmatki do czyszczenia, kurz i brud wycieraj tylko suchą szmatką.
- Nie stosuj przemocy podczas ćwiczeń.
- Nie wystawiaj na zbyt duże nasłonecznienie.
- Trzymaj urządzenie w pomieszczeniu w deszczowe dni.
- Chronić urządzenie przed wilgocią i ogniem.

Jeśli wydarzy się coś, co może spowodować obrażenia, przestań używać prętów i sprawdź wszystkie części. Jeśli potrzebujesz wymiany, nie wahaj się z nami skontaktować, zawsze chętnie Ci pomożemy. Uwaga: Użyj ponownie urządzenia dopiero po sprawdzeniu i upewnieniu się, że wszystkie części są w dobrym stanie.

Sprzedający na niniejszy produkt udziela pierwszemu właścicielowi gwarancji na czas użytkowania 2 lata od dnia sprzedaży.

Gwarancja nie dotyczy uszkodzeń powstałych w wyniku:

1. Szkód spowodowanych przez użytkownika tj. Uszkodzenia produktu przy nieprawidłowym montażu, niepoprawnej naprawy wykonywanej we własnym zakresie, użytkowaniu niezgodnym z kartą gwarancyjną np. Niewłaściwym umieszczeniem pionowej kolumny siedzenia w ramie, niewystarczającym ściągnięciem pedałów w korbach i korb w osi środkowej;
2. Niepoprawną lub zaniedbywaną konserwacją;
3. Uszkodzeń mechanicznych;
4. Zużycia części powstałego przy codziennym użytkowaniu (np. Gumowe i plastikowe części, mechanizmy ruchome jak np. Łożyska, pas klinowy, zużycie przycisków na komputerze);
5. Nieszczęśliwych wypadków i klęsk żywiołowych;
6. Niefachowych interwencji;
7. Niepoprawnego obchodzenia się, lub niewłaściwego umieszczenia, wpływu niskiej lub wysokiej temperatury, oddziaływania wody, nieadekwatnego nacisku lub uderzenia, celowej zmiany designu, kształtu lub rozmiaru.

PL - Copyright - prawo autorskie

Firma MASTER SPORT s.r.o. zastrzega sobie wszelkie prawa autorskie do treści niniejszej instrukcji obsługi. Prawo autorskie zabrania kopiowania treści instrukcji w części lub też w całości przez osoby trzecie bez wyraźnej zgody MASTER SPORT s.r.o.. Firma MASTER SPORT s.r.o. za korzystanie z informacji zawartych w niniejszej instrukcji obsługi nie ponosi odpowiedzialności za jakiegokolwiek patenty.

Gimnasztikai párhuzamos rudak

MAS-C040

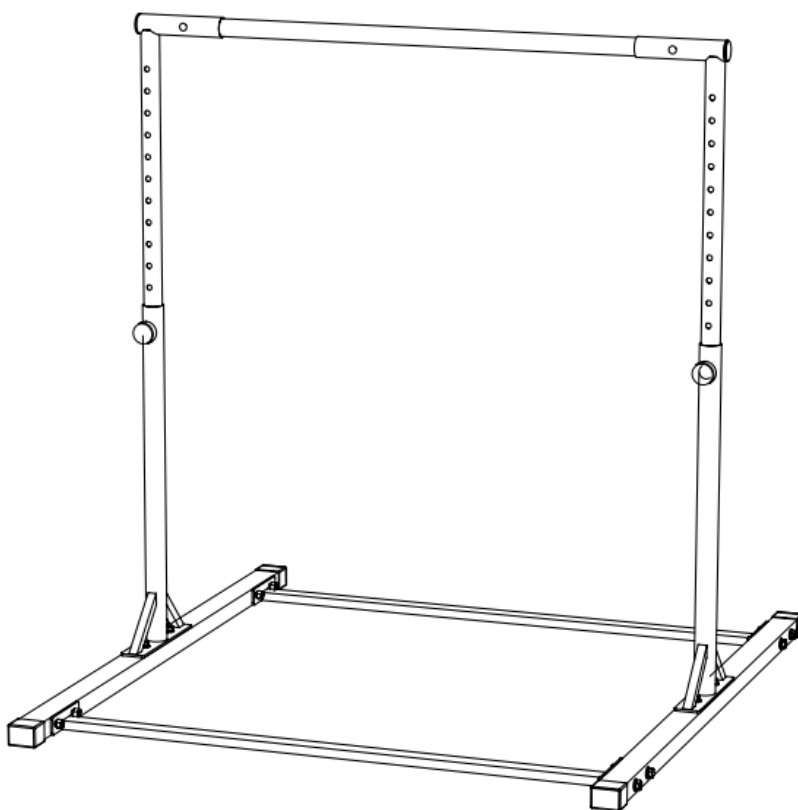

Használati útmutató

Köszönjük, hogy cégünk termékét vásárolta. A helyes és biztonságos használat érdekében kérjük, figyelmesen olvassa el ezt a kézikönyvet, és őrizze meg.





- Ez a gép csak háztartási használatra készült. A gép nem kereskedelmi célokra és nagyobb teljesítményű terhelésre készült.
- A nem megfelelő használat (például túlzott testmozgás, hirtelen mozdulatok bemelegítés nélkül, rossz beállítások) károsíthatja az egészségét.
- A gyakorlat megkezdése előtt tájékozódjon orvosával egészségi állapotáról – szívrendszeri, vérnyomás, ortopédiai problémák stb.
- A gyártó nem vállal felelősséget semmilyen sérülésért, kárért vagy meghibásodásért, amelyet a termék használata vagy a gép nem megfelelő összeszerelése és karbantartása okozott.



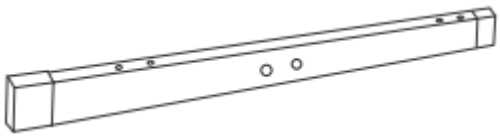

Fontos biztonsági tudnivalók

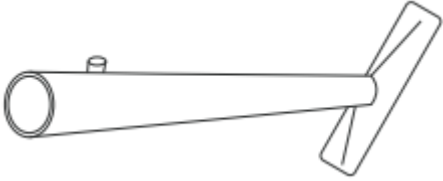
- * **A termék maximális terhelhetősége 180 kg.**
- * A terméket csak stabil és sík felületen használja.
- * Tartsa távol a tűztől.

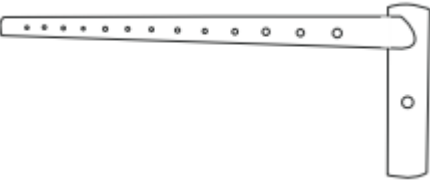
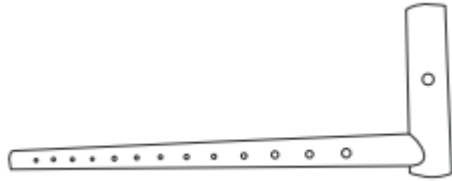
- * Ha szokatlan hangot hall, ne használja tovább.
- * Kérj meg valakit, hogy segítsen építeni.
- * Ügyeljen arra, hogy az összeszerelés során ne legyenek gyerekek a közelben.
- * Rendszeresen ellenőrizze a csavarok meghúzását.
- * Ne üsse meg a terméket kemény tárgyakkal.
- * Ne használjon illékony olajokat vagy más szerves oldószereket a szennyeződések tisztítására.
- * Ne használja a gépet nedves helyen.
- * Szellős helyen tárolja.
- * Ne ragasszon ragadós tárgyakat (például szalagot, gumit stb.) a termékhez.
- * Használat előtt 5-10 percig végezzen bemelegítő gyakorlatot.
- * Ne viseljen ékszert a gép használata közben.
- * Viseljen megfelelő ruházatot edzés közben.
- * Hagyjon legalább 2 méter szabad területet a gép körül minden oldalon
- * Ne erőltesse túl magát. Tarts egy kis szünetet és igyál egy kis vizet.
- * Terhes nők és fizikailag gyenge személyek nem használhatják ezt a terméket.
- * Használat közben ügyeljen arra, hogy ne legyenek a közelben emberek, mert sérülést okozhat.
- * Ha fájdalmat vagy egyéb szokatlan problémát érez az edzés során, azonnal hagyja abba a gyakorlatot, és konzultáljon orvosával, mielőtt folytatná.
- * Ne hagyjon gyermekeket és háziállatokat felügyelet nélkül a gépen vagy annak közelében
- * Ez a gép nem játék

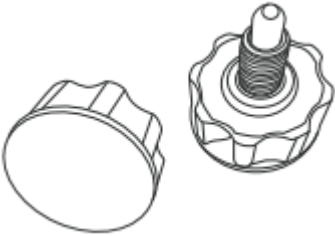
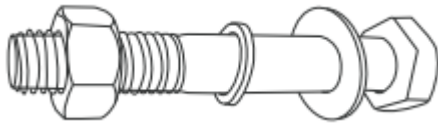
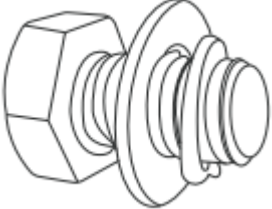
Alkatrész lista

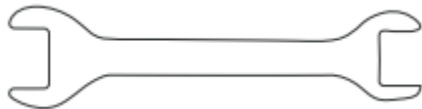
Sz.		Leírás	Mennyiség
A		Alsó sáv	2
B		Vízszintes alsó sáv	2
C		Függőleges sáv	2
D		Fa fogantyú	1
E1		Bal oldali magasságállító sáv	1
E2		Magasságállító rúd jobbra	1

F		Beállító csavar rugóval	2
G		M12 X 80 csavar	8
H		M12 X 20 csavar	4
I		M8 X 55 csavar	2
J		Nagy kulcs	2
K		Egy kis kulcs	1
L		Imbuszkulcs	1

Alkatrészek rajza

Az alábbiakban az alkatrészek rajzát találja. Használhatja az alkatrészek ellenőrzésére is. Ha bármilyen alkatrésze van szüksége, forduljon hozzánk. Kérjük, adja meg az alkatrészsza­mot és a kívánt mennyiséget.

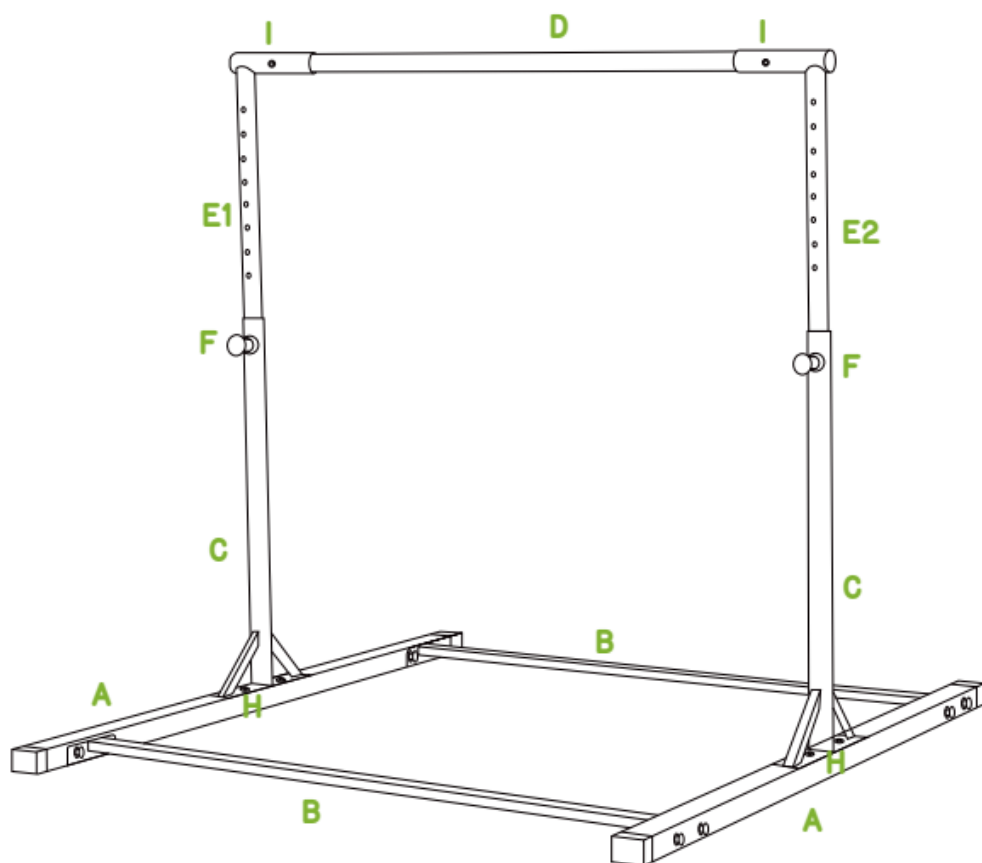

A termék összetétele

1. LÉPÉS:

Építsd meg az alapot. Csatlakoztassa a vízszintes alsó rudat (B) az alsó rúdhoz (A) az alábbi ábra szerint. Ebben a lépésben szüksége lesz: 2 x nagy villáskulcs (J), 8 x M12 x 80 csavar (G).

2 x J
2 x A; 2 x B; 8 x G

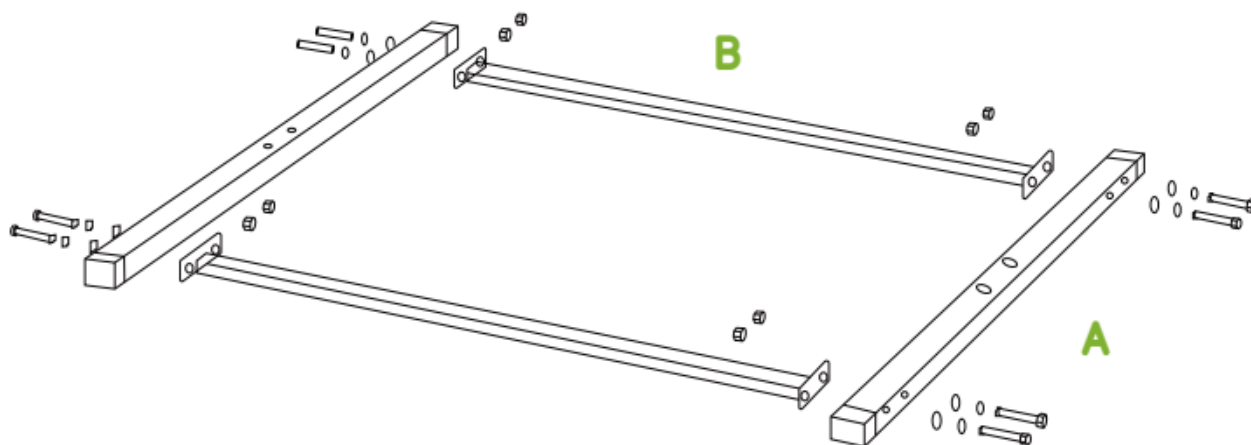

2. LÉPÉS:

Rögzítse a 2 függőleges rudat (C) az alaphoz a következő tartozékokkal: 4 x M12 X 20 csavar (H).

2 x J
2 x C; 4 x H

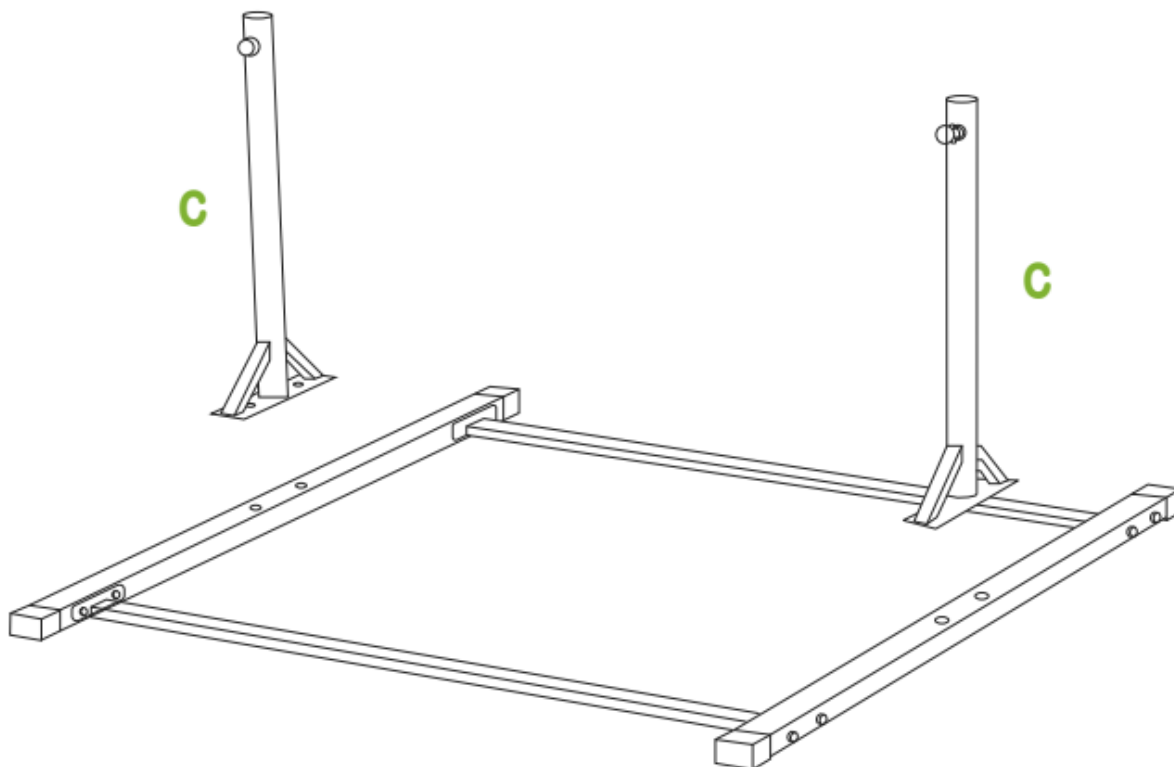
**3. LÉPÉS:**

Az imbuszkulcs (L) és a kis csavarkulcs (K) segítségével csatlakoztassa a fogantyút (D) a magasságállító rudakhoz (E). Ebben a lépésben 2 db M8 X 55 csavarra van szüksége (I).

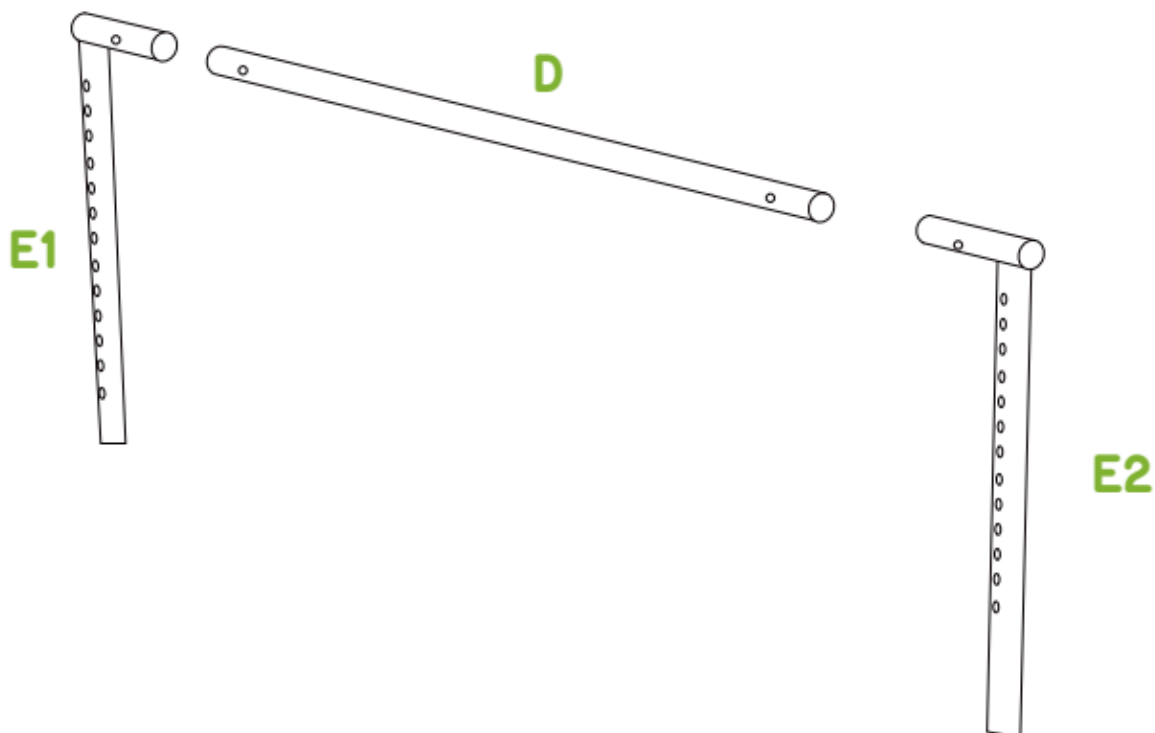

4. LÉPÉS:

Csatlakoztassa a rudat (E) a rúdhoz (C) - az alaphoz. Használja a csavart (F).

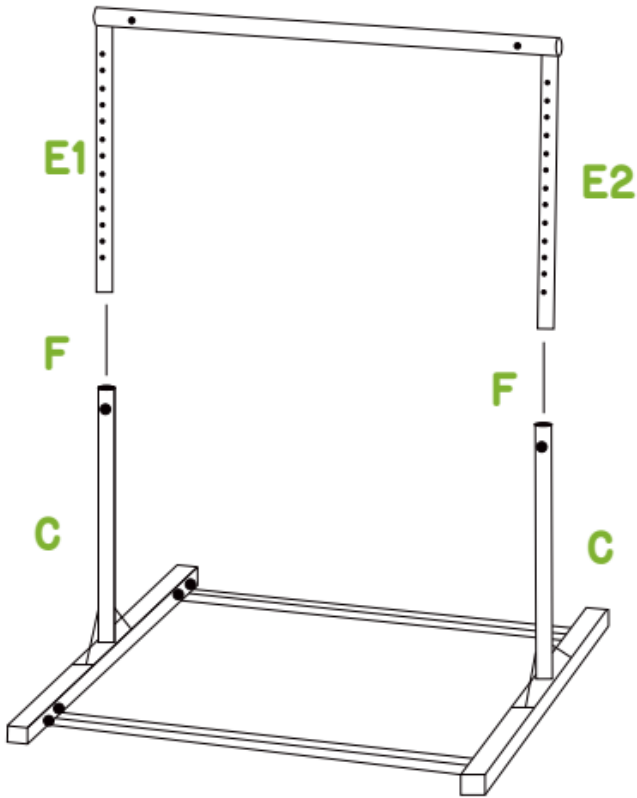
**Fontos:**

Hogyan állítsuk be a magasságot?

Lazítsa meg a csavart (F) 1-2 fordulattal → Húzza meg a csavart → Állítsa be a magasságot → Lazítsa meg a csavart, és húzza meg újra (Győződjön meg arról, hogy a csavar átmegy a rúd nyílásán).

Értesítés:

- Minden magasságállítás után ellenőrizze, hogy a csavarok meg vannak-e húzva.
- A rúd magasságának mindkét oldalon azonosnak kell lennie - a rúdnek mindkét oldalon ugyanabban a lyukban kell lennie.

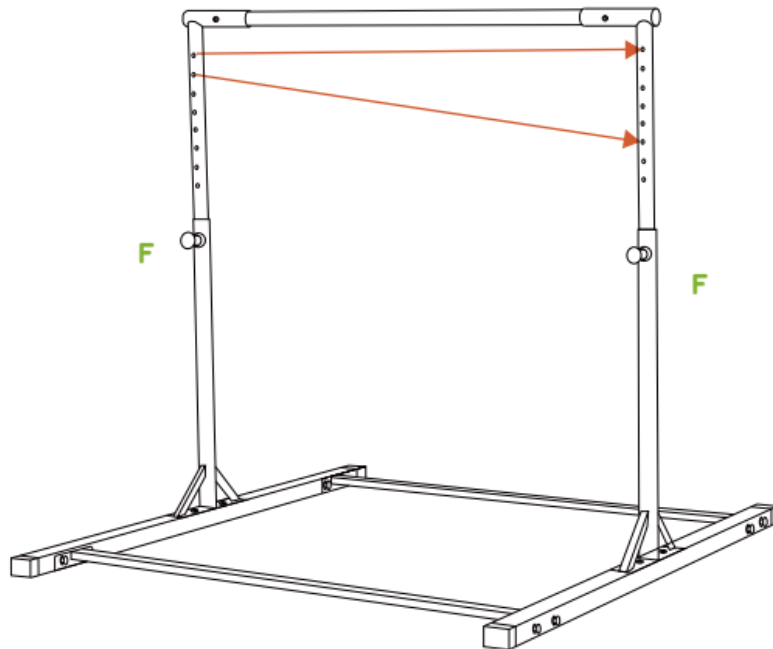

Befejezte a telepítést. Ha további segítségre van szüksége, forduljon hozzánk, mindig szívesen segítünk.

Karbantartás

Megfelelő gondozással és karbantartással a tornarudak sok éven át szórakozást nyújtanak gyermekeinek. Kérjük, tartsa szem előtt a következő irányelveket:

- Rendszeresen ellenőrizze és húzza meg a csavarokat.
- Ne használjon nedves ruhát a tisztításhoz, a port és a szennyeződést csak száraz ruhával törölje le.
- Ne alkalmazzon erőszakot edzés közben.
- Ne tegye ki túl sok napfénynek.
- Esős napokon tartsa bent a készüléket.
- Óvja a készüléket nedvességtől és tűztől.

Ha bármi történik, ami sérülést okozhat, hagyja abba a rudak használatát, és ellenőrizze az összes alkatrészt. Ha bármilyen cserére van szüksége, kérjük, ne habozzon kapcsolatba lépni velünk, mindig szívesen segítünk. Figyelem: Csak azután használja újra a készüléket, miután ellenőrizte és megbizonyosodott arról, hogy minden alkatrész jó állapotban van.

Jelen termékre eladó az első tulajdonosnak 2 év jótállást nyújt, az eladás napjától számítva.

A jótállás feltételei:

- a jelen termék jótállási időtartama 24 hónap a vásárlás napjától
- a jótállás ideje alatt a termék minden olyan meghibásodása kijavításra kerül, melynek oka gyártási hiba vagy hibás anyag, úgy hogy a termék rendeltetésszerű használatra alkalmas legyen
- a jótállás nem vonatkozik az alábbiak következtében keletkezett meghibásodásokra: mechanikai sérülés, elkerülhetetlen esemény, természeti katasztrófa, szakszerűtlen beavatkozások, nem megfelelő használat vagy alkalmatlan elhelyezés, túl alacsony vagy magas hőmérséklet hatása, víz hatása, aránytalan nyomás vagy ütések, szándékosan megváltoztatott design, forma vagy méretek
- a reklamáció kizárólag írásban tehető, a termék típusának pontos megjelölésével, a hiba leírásával, illetve a vásárlást igazoló dokumentum /másolatban/ bemutatásával
- a jótállás kizárólag a termék eladójánál érvényesíthető

Copyright – szerzői jogok

A MASTER SPORT s.r.o. társaság a jelen használati útmutató tartalmához kapcsolódó minden szerzői jogot fenntartja. A szerzői jog megtiltja a jelen használati útmutató bármely részének, illetve egészének másolását harmadik fél által, a társaság előzetes és kifejezett hozzájárulása nélkül. A MASTER SPORT s.r.o. társaság nem vállal felelősséget a jelen használati útmutatóban közölt információk felhasználásáért, bármilyen szabadalomért nem vállal semmilyen felelősséget.

Paralele de gimnastică

MAS-C040

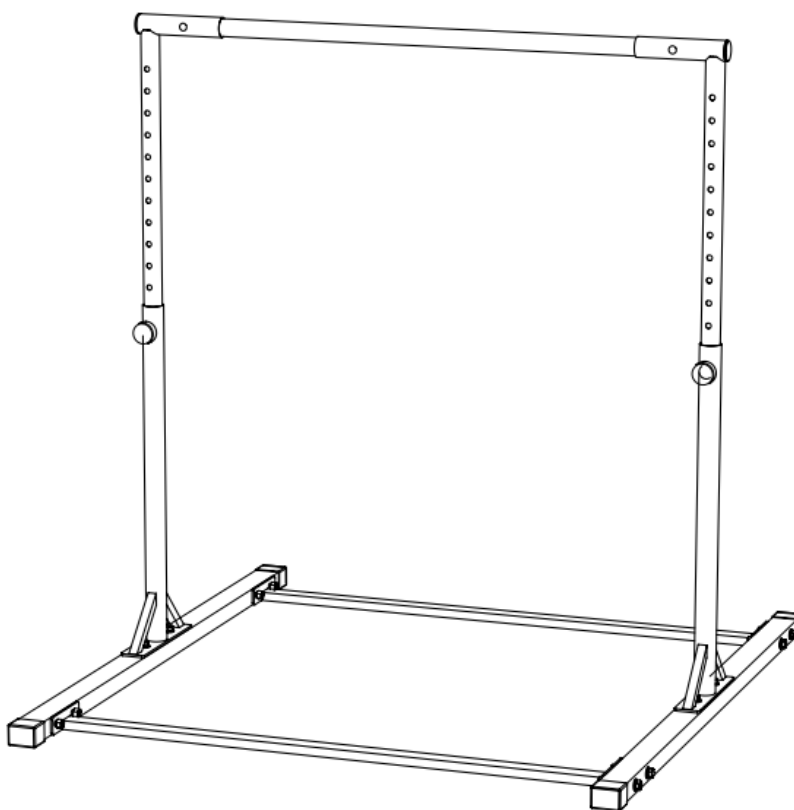

Instrucțiuni de folosire

Vă mulțumim că ați achiziționat produsul companiei noastre. Pentru a vă asigura că îl puteți utiliza corect și în siguranță, vă rugăm să citiți cu atenție acest manual și să-l păstrați bine.

- Acest aparat este destinat numai uzului casnic. Aparatul nu este destinat pentru scopuri comerciale și sarcini de performanță mai ridicată.

- Utilizarea necorespunzătoare (cum ar fi exerciții fizice excesive, mișcări bruște fără încălzire, setări proaste) vă poate dăuna sănătății.

- Înainte de a începe exercițiul, consultați-vă cu medicul dumneavoastră starea dumneavoastră de sănătate – sistemul cardiac, tensiunea arterială, probleme ortopedice etc.

- Producătorul nu este responsabil pentru nicio vătămare, daune sau defecțiuni cauzate de utilizarea acestui produs sau de asamblarea și întreținerea necorespunzătoare a mașinii.





Informații importante de siguranță



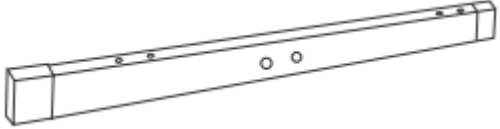

- * **Capacitatea maximă de încărcare a produsului este de 180 kg.**

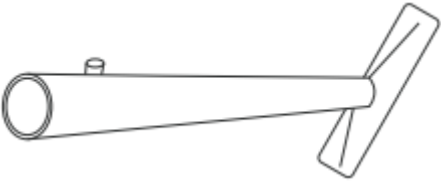
- * Folosiți produsul numai pe o suprafață stabilă și plană.

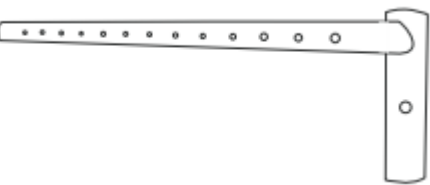
- * Țineți-l departe de foc.
- * Nu îl mai folosiți când auziți un sunet neobișnuit.
- * Cereți pe cineva să vă ajute să construiți.
- * Asigurați-vă că nu sunt copii în preajmă în timpul asamblării.
- * Verificați regulat strângerea șuruburilor.
- * Nu loviți produsul cu obiecte dure.
- * Nu utilizați uleiuri volatile sau alți solvenți organici pentru a curăța murdăria.
- * Nu folosiți această mașină într-un loc umed.
- * Depozitați-l într-un loc ventilat.
- * Nu atașați articole lipicioase (cum ar fi bandă, cauciuc etc.) pe produs.
- * Faceți un exercițiu de încălzire timp de 5 până la 10 minute înainte de utilizare.
- * Nu purtați bijuterii când utilizați acest aparat.
- * Purtați îmbrăcăminte adecvată când faceți exerciții fizice.
- * Lăsați o zonă liberă de cel puțin 2 metri în jurul mașinii pe toate părțile
- * Nu te suprasolicita. Ia o pauză și bea puțină apă.
- * Femeile însărcinate și persoanele slabe din punct de vedere fizic nu ar trebui să utilizeze acest produs.
- * Când utilizați, asigurați-vă că nu sunt persoane în preajmă, ar putea provoca vătămări.
- * Dacă simțiți durere sau alte probleme neobișnuite în timpul exercițiului, opriți imediat exercițiul și consultați-vă medicul înainte de a continua.
- * Nu lăsați copiii și animalele de companie nesupravegheate pe sau lângă mașină
- * Această mașină nu este o jucărie

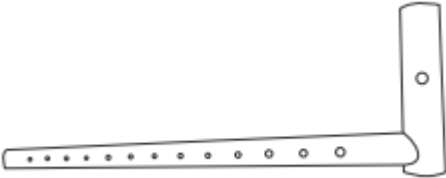
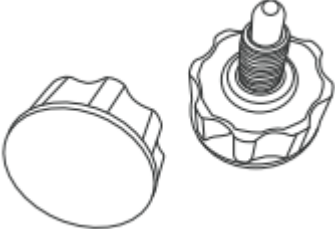
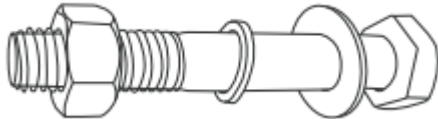
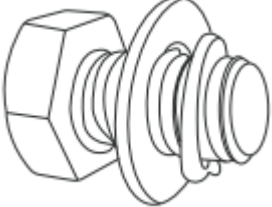
Lista de componente

Nr.		Descriere	Cantitate
A		Bara de jos	2
B		Bară de jos orizontală	2
C		Bară verticală	2
D		Mâner din lemn	1
E1		Bară de reglare a înălțimii din stânga	1

E2		Tija de reglare a inaltimii dreapta	1
F		Surub de reglare cu arc	2
G		Șurub M12 X 80	8
H		Șurub M12 X 20	4
I		Șurub M8 X 55	2
J		Cheie mare	2
K		O cheie mică	1
L		cheie Allen	1

Desenul pieselor

Mai jos veți găsi un desen al pieselor. Îl puteți folosi și pentru a inspecta piesele. Dacă aveți nevoie de orice piesă de schimb, vă rugăm să ne contactați. Vă rugăm să specificați numărul piesei și cantitatea necesară..

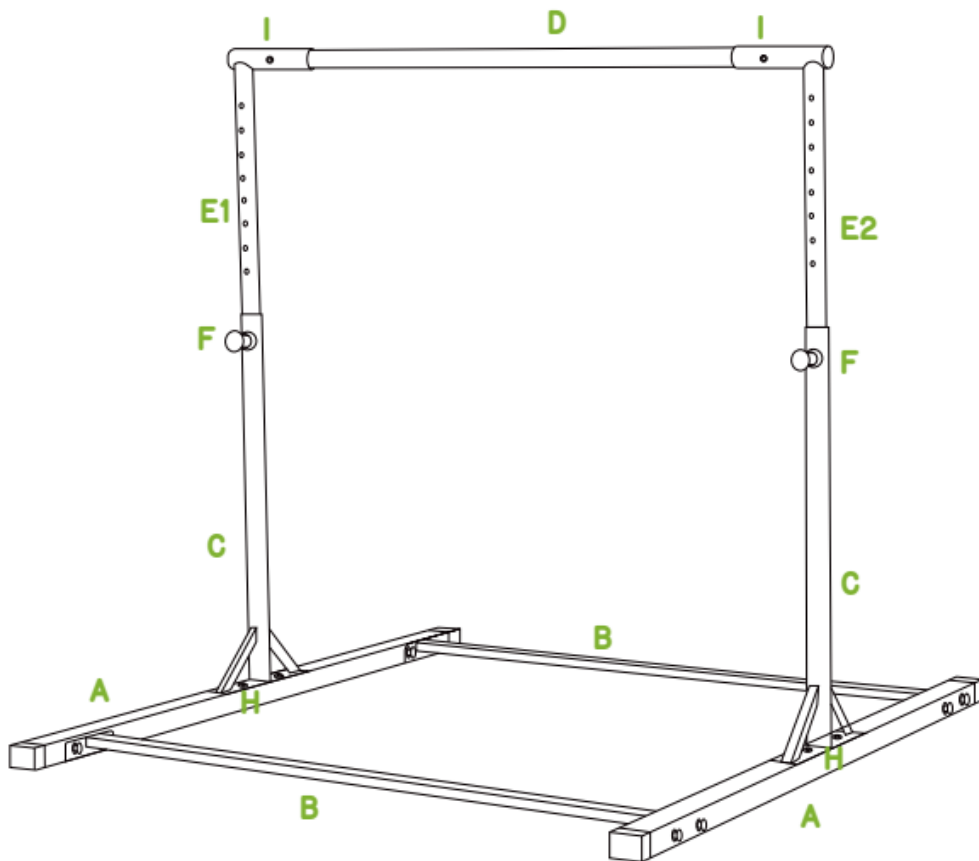

Compoziția produsului

asamblarea produsului

PASUL 1:

Construieste baza. Vă rugăm să conectați tija de jos orizontală (B) la tija de jos (A), așa cum se arată mai jos. În acest pas aveți nevoie de: 2 x cheie mare (J), 8 x șuruburi M12 x 80 (G).

2 x J
2 x A; 2 x B; 8 x G

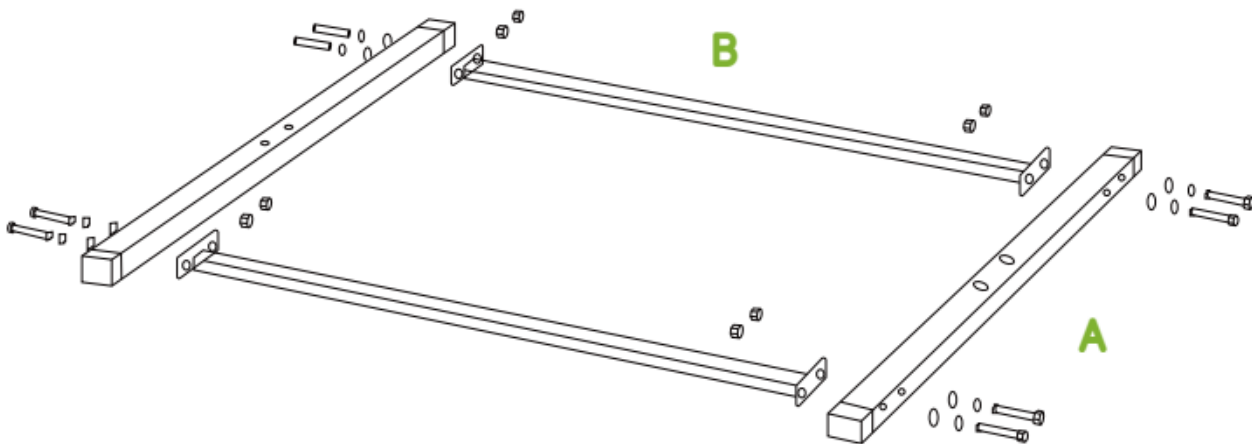

PASUL 2:

Ataşați cele 2 bare verticale (C) la bază folosind următoarele accesorii: 4 x șuruburi M12 X 20 (H).

2 x J
2 x C; 4 x H

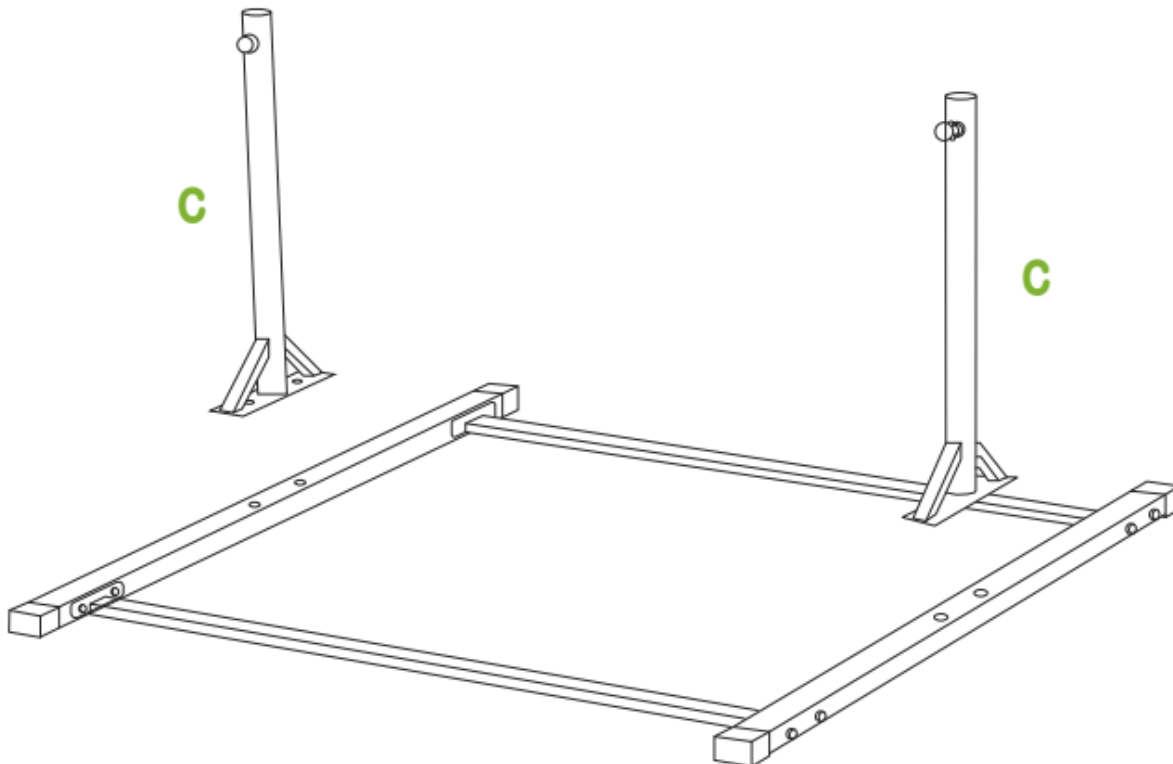
**PASUL 3:**

Folosind cheia hexagonală (L) și cheia mică (K), conectați mânerul (D) la tije de reglare a înălțimii (E). În acest pas aveți nevoie de 2 șuruburi M8 X 55 (I).

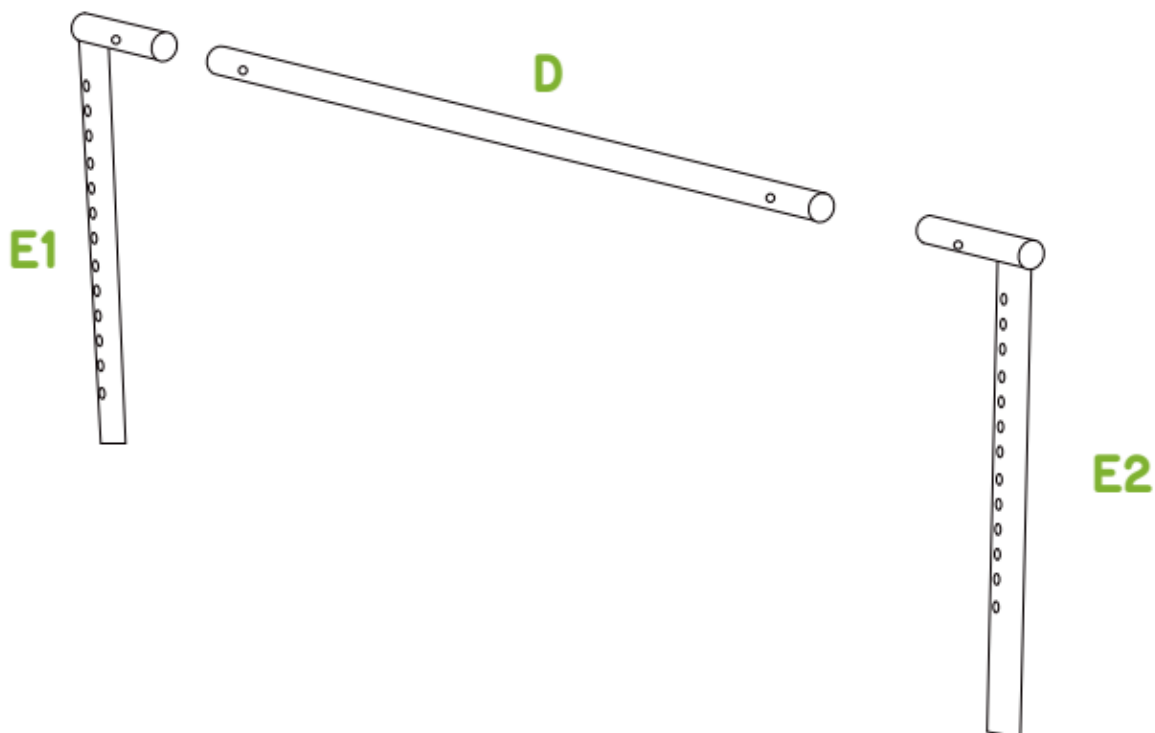

PASUL 4:

Conectați tija (E) la tija (C) - bază. Folosiți șurubul (F).

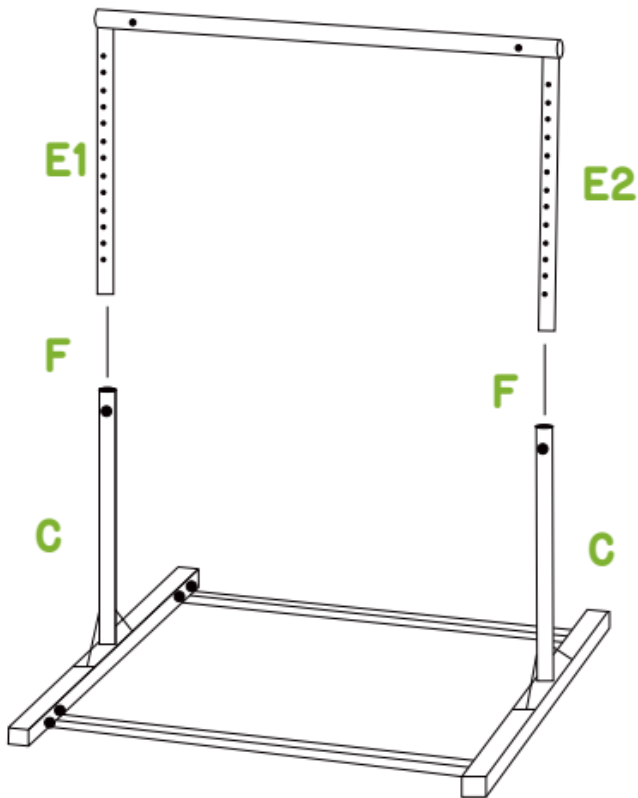
**Important:****Cum se stabilesc înălțimea?**

Slăbiți șurubul (F) cu 1 până la 2 ture → Trageți șurubul → Reglați înălțimea → Slăbiți șurubul și strângeți-l din nou (asigurați-vă că șurubul trece prin orificiul tijei).

Înștiințare:

- După fiecare reglare a înălțimii, trebuie să vă asigurați că șuruburile sunt strânse.
- Înălțimea barei trebuie să fie aceeași pe ambele părți - bara trebuie să fie în aceeași gaură pe

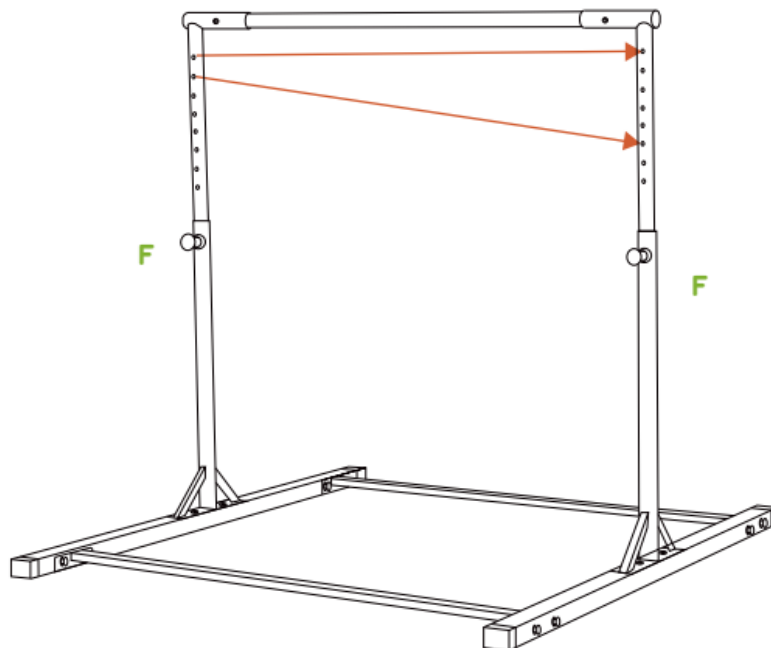

ambele părți.

Ați finalizat instalarea. Dacă aveți nevoie de asistență suplimentară, vă rugăm să ne contactați, suntem întotdeauna bucuroși să vă ajutăm.

Întreținere

Cu îngrijire și întreținere corespunzătoare, barele de gimnastică sunt capabile să ofere copiilor tăi distracție de mulți ani. Vă rugăm să țineți cont de următoarele îndrumări:

- Verificați și strângeți șuruburile în mod regulat.
- Nu folosiți o cârpă umedă pentru curățare, ștergeți praful și murdăria doar cu o cârpă uscată.
- Nu folosiți violența în timpul exercițiilor fizice.
- Nu expuneți la prea multă lumină solară.
- Păstrați dispozitivul în interior în zilele ploioase.
- Protejați aparatul de umiditate și foc.

Dacă se întâmplă ceva care ar putea provoca vătămări, nu mai folosiți barele și verificați toate piesele. Dacă aveți nevoie de vreo înlocuire, vă rugăm să nu ezitați să ne contactați, suntem întotdeauna bucuroși să vă ajutăm. Vă rugăm să rețineți: utilizați din nou dispozitivul numai după ce ați verificat și vă asigurați că fiecare piesă este în stare bună.

Vânzătorul garantează acest produs primului proprietar timp de 2 ani de la data vânzării.

Termeni de garanție:

- Produsul este garantat cumpărătorului pentru o perioadă de 24 de luni de la data achiziției.
- în timpul perioadei de garanție, orice defecte ale produsului cauzate de un defect de fabricație sau de un material defectuos al produsului vor fi corectate astfel încât articolul să poată fi utilizat în mod corespunzător
- drepturile de garanție nu se aplică defectelor cauzate de: deteriorări mecanice, evenimente inevitabile, dezastre naturale, intervenții neprofesionale, manipulare sau amplasare necorespunzătoare, temperaturi scăzute sau ridicate, expunere la apă, presiune excesivă și șocuri, modificarea intenționată a designului, formei sau dimensiunilor
- în principiu, reclamațiile trebuie să fie făcute în scris, cu menționarea defectului și o copie a bonului fiscal
- garanția poate fi solicitată numai de la organizația de la care a fost achiziționat produsul

Drepturi de autor

MASTER SPORT s.r.o. își rezervă toate drepturile de autor asupra conținutului acestui manual. Drepturile de autor interzic reproducerea unor părți din acest manual sau în întregime de către o terță parte fără acordul expres al MASTER SPORT s.r.o. MASTER SPORT s.r.o. nu își asumă nicio răspundere pentru niciun brevet pentru utilizarea informațiilor conținute în acest manual.